

Guide pédagogique

**Pour
Tout
Dire**

Junior 2

Une série vidéo produite par
l'Office national du film du Canada, en collaboration avec
l'Association canadienne des professeurs de langues secondes inc.
(ACPLS/CASLT) et le Secrétariat d'État du Canada

**La Duchesse et le Voleur
Devine qui vient souper
La Leçon d'anglais**

POUR TOUT DIRE

Junior 1
(12 à 14 ans)
C 0290 045

ÉPISODE 1 – La Duchesse et le Voleur
6 min 12 s

ÉPISODE 2 – Devine qui vient souper
6 min 43 s

ÉPISODE 3 – La Leçon d'anglais
7 min 12 s

La série a été conçue et produite par Colette Blanchard,
Office national du film du Canada

Le Guide pédagogique a été préparé par
Roger Tremblay, Université de Sherbrooke
Raymond LeBlanc, Université d'Ottawa
avec la collaboration de Clément Beaudoin

Traduction : Hélène Ouvrard

N.D.L.R.—Le masculin et le féminin ont été utilisés chaque fois que le permettait la phrase. L'exclusion de la forme féminine a été faite occasionnellement dans le but de faciliter la lecture du document et ne doit pas être interprétée comme une décision discriminatoire envers les femmes.

Toute reproduction totale ou partielle du présent document est interdite à l'**exception** des transcriptions du dialogue des films et des exercices (Épisode 1 – Duchesse et le Voleur, pages 22-27, Épisode 2 — Devine qui vient souper, pages 49-54, Épisode 3 — La Leçon d'anglais, pages 74-79.)

Office national du film du Canada 1990
Case postale 6100, Succursale « A »
Montréal (Québec) H3C 3H5

ISBN : 0-7722-0183-8

Imprimé au Canada

Pour tout dire

INTRODUCTION

La série vidéo POUR TOUT DIRE a été conçue à l'intention des enseignants et enseignantes de français, langue seconde ou langue étrangère, à l'école secondaire, pour servir de complément aux méthodes de base qu'ils utilisent déjà :

- elle fait appel à des scénarios réalistes, susceptibles d'intéresser les élèves, pour leur présenter des exemples authentiques de langage ;
- elle constitue en elle-même un modèle pour utiliser de façon similaire d'autres documents audiovisuels, tels que films et émissions télévisuelles.

Les activités présentées dans le Guide pédagogique de la série POUR TOUT DIRE — Junior 1 et 2 s'adressent aux élèves de douze à quatorze ans.

OBJECTIFS DE LA SÉRIE

La série POUR TOUT DIRE vise avant tout à amener les élèves à devenir **de meilleurs apprenants et apprenantes de langues** et mise sur l'apprentissage de **stratégies de communication** pour atteindre ce but. Chaque film illustre un choix de ces stratégies, les unes pour montrer aux élèves à **écouter**, les autres pour leur faciliter la **production orale** ; les activités pédagogiques qui l'accompagnent cherchent à habituer les jeunes à discerner ces stratégies et à s'en servir eux-mêmes au cours de leurs tentatives de communication par l'intermédiaire de la langue seconde.

DIMENSIONS SUPPLÉMENTAIRES

Bien qu'ils cherchent en premier lieu à faire découvrir des stratégies de communication, les films de la série POUR TOUT DIRE se prêtent à d'autres utilisations. Ils permettent d'étudier des éléments particuliers du système linguistique comme ils peuvent être le point de départ d'intéressantes activités de communication ou expérientielles ; ils peuvent aussi servir à présenter aux élèves des éléments d'ordre culturel. Les notes pédagogiques proposent à l'enseignant ou à l'enseignante des moyens d'explorer ces diverses dimensions de l'étude de la langue.

LE MATÉRIEL PÉDAGOGIQUE

La série POUR TOUT DIRE — Junior 1 et 2 se compose de deux unités formées chacune d'une bande vidéo et d'un guide pédagogique.

La bande vidéo :

La bande vidéo comprend dans chaque cas trois courts films d'une durée de six à sept minutes chacun. Le choix des sujets a été déterminé par leur degré d'intérêt pour les élèves et leur capacité d'illustrer différentes stratégies de communication.

Le guide pédagogique :

1. Contenu et classement

Le guide pédagogique fournit, pour chaque film, les données suivantes : une définition des objectifs généraux et spécifiques visés ; des idées pour son utilisation en classe et des références à des exercices écrits donnés à la fin ; quelques remarques d'ordre général ; la transcription du dialogue du film et les exercices.

Cette matière est classée sous cinq rubriques :

- Activité de communication et/ou activité expérientielle
- Activité langagière
- Notes additionnelles
- Transcription du dialogue du film
- Exercices

2. Mode d'utilisation

Nous invitons l'enseignant ou l'enseignante à lire au préalable toutes les notes pédagogiques concernant le film choisi et à les diviser en blocs pouvant s'adapter aux besoins de son enseignement.

En cours d'utilisation, nous lui proposons d'établir une nette distinction entre activités **obligatoires** et activités **facultatives**. Seront considérées comme obligatoires toutes les activités groupées sous les rubriques **Activité de communication et/ou activité expérientielle** et **Activité langagière** ; et comme facultatives celles que l'on trouve sous la rubrique **Notes additionnelles**, car elles contribuent à enrichir la leçon, mais ne sont pas développées.

Bien que l'objectif final de la série POUR TOUT DIRE soit d'aider les élèves à devenir de bons **apprenants et apprenantes de langues**, seules quelques-unes des activités proposées dans le guide de POUR TOUT DIRE — Junior 1 et 2 y visent spécifiquement. Nous les avons en outre intégrées dans la section obligatoire plutôt que de les présenter dans une section distincte. Notre intention dans ces deux unités était d'illustrer au moyen d'une intrigue comment les **stratégies de communication** peuvent aider les jeunes à se tirer d'affaire dans d'authentiques situations de communication ; de laisser l'expérience vécue par le personnage principal faire son chemin jusqu'à eux et avoir sur eux l'impact souhaité ; de leur enseigner enfin par l'exemple plutôt que par la pratique consciente. Quand nous leur proposons des activités faisant appel à l'apprentissage conscient, elles servent donc simplement à renforcer ce qu'ils ou elles ont déjà assimilé.

Par cette approche, POUR TOUT DIRE — Junior 1 et 2 se distingue des unités destinées à des élèves plus âgés (POUR TOUT DIRE — Modules 1 et 2), qui proposaient des activités pédagogiques plus spécifiquement centrées sur les stratégies de communication.

Nous désirons souligner, toutefois, que nous ne faisons que proposer à l'enseignant ou à l'enseignante ces moyens d'utiliser les films. Il est bien entendu que chacun ou chacune reste libre de présenter la série à sa convenance et d'apporter ses idées personnelles.

POUR TOUT DIRE — JUNIOR 2

POUR TOUT DIRE — Junior 2 comprend trois films : **La Duchesse et le Voleur**, **Devine qui vient souper**, et **La Leçon d'anglais**.

Ces trois épisodes présentent la suite de l'aventure de voyage survenue à un adolescent de langue anglaise, Andy Lyman, qui, un jour, par inadvertance, se trouve coincé à Montréal pour vingt-quatre heures. Sous ce thème général, chacun de ces films contribue à développer chez les élèves des stratégies de base pour écouter, comprendre et parler la langue seconde. Andy, en effet, ne possède qu'une connaissance sommaire du français. Il est donc constamment appelé à utiliser des stratégies de communication pour compenser ses carences linguistiques. Entraîné dans diverses péripéties, il participe activement à son propre apprentissage et se révèle un bon apprenant de langue. Un excellent modèle, donc, pour d'autres apprenants et apprenantes.

La section **Activité de communication et/ou activité expérimentielle** fournit aux élèves l'occasion de décrire leurs propres expériences dans les différents champs d'expérimentation ouverts par chacun des films, et les amène à une compréhension générale de ceux-ci. Elle les encourage aussi à participer à des productions orales variées et/ou à des activités exigeant une interaction. Cette section met l'accent sur la transmission du message plus que sur la pratique de la langue.

La section **Activité langagière** contient des exercices détaillés pour entraîner les élèves à utiliser certains aspects du langage illustrés dans les films.

Les **Notes additionnelles** apportent des éléments d'information sur la langue et la culture. Cette section est facultative. L'enseignant ou l'enseignante est le meilleur juge de ce qui, ici, peut bénéficier à ses élèves.

La **Transcription du dialogue du film** et les **Exercices** se trouvent à la fin des notes pédagogiques de chacun des films, de façon à faciliter la photocopie au moment requis et selon les besoins des élèves.

La Duchesse et le Voleur

La Duchesse et le Voleur

1

**ACTIVITÉ DE COMMUNICATION ET/
OU ACTIVITÉ EXPÉRIENTIELLE**

Page 9

2

ACTIVITÉ LANGAGIÈRE

Page 15

3

NOTES ADDITIONNELLES

Page 20

4

TRANSCRIPTION DU DIALOGUE DU FILM

Page 22

5

EXERCICES

Page 27

1. ACTIVITÉ DE COMMUNICATION ET/ OU ACTIVITÉ EXPÉRIENTIELLE

OBJECTIFS

OBJECTIF GÉNÉRAL

Amener les élèves à développer leurs automatismes de compréhension et de production orale. L'accent est mis sur des situations réelles de communication.

OBJECTIFS SPÉCIFIQUES

Les élèves devraient pouvoir :

- a) arriver à une compréhension globale de l'épisode ;
- b) s'aider d'indices verbaux ou autres pour comprendre certains détails essentiels ;
- c) discuter des moyens à prendre pour aider une personne en difficulté ;
- d) présenter un spectacle de marionnettes dans lequel le public serait invité à participer à l'action.

NOTE

L'enseignant ou l'enseignante se rappellera qu'on ne doit jamais présenter à froid un document audiovisuel de ce type aux élèves. Nous proposons une approche du film en trois phases : *avant*, *pendant* et *après* le visionnement.

AVANT LE VISIONNEMENT

ÉTAPE I

L'histoire d'Andy Lyman se poursuit et vous allez bientôt pouvoir montrer à vos élèves un nouvel épisode de ses aventures. Auparavant, toutefois, invitez-les à répondre à quelques questions au sujet des trois épisodes précédents. Celles-ci leur sont présentées dans l'**Exercice 1**.

ÉTAPE 2

Donnez-leur quelques minutes pour y répondre seuls, puis invitez-les à vérifier leurs réponses avec quelques camarades.

Réponses:

- 1. b ; 2. a ; 3. c ; 4. b ; 5. c ; 6. a ; 7. b ; 8. c ; 9. a.

ÉTAPE 3

Appelez un ou une élève à l'avant et demandez-lui de lire ses réponses à la suite pendant que vous projetez le récapitulatif sans la bande sonore. Demandez aux autres d'être à l'affût de toute divergence entre la version de l'élève et le récapitulatif. Invitez-les à faire part de leurs remarques en classe.

ÉTAPE 4

Faites-leur revoir le récapitulatif, cette fois avec le son.

ÉTAPE 5

Dans le prochain épisode, Andy va découvrir où est Françoise. **L'Exercice 2** permettra aux élèves d'avoir un aperçu de ce que l'histoire leur réserve. Demandez-leur de le faire seuls et invitez un ou une élève à présenter ses réponses à la classe. Inscrivez-les au tableau.

LE VISIONNEMENT

ÉTAPE 6

Faites visionner le film aux élèves et demandez-leur de corriger eux-mêmes leur devoir. Puis, examinez avec la classe les réponses inscrites au tableau. Effacez celles qui sont erronées et ajoutez les bonnes réponses qui n'y étaient pas.

Réponses :

- a, c, d, f, g, i, j.

ÉTAPE 7

Demandez aux élèves de revenir à **l'Exercice 2** et de numéroter toutes les phrases qui décrivent réellement ce qui se passe dans le film dans l'ordre où ces événements apparaissent à l'écran.

Réponses :

- 1. i ; 2. d ; 3. j ; 4. g ; 5. a ; 6. f ; 7. c.

ÉTAPE 8

La première partie de cet épisode (Section 1) est centrée sur l'interaction entre Andy et le propriétaire du magasin. **L'Exercice 3** aidera les élèves à comprendre quelques-unes des expressions que ce dernier utilise. Présentez-leur l'exercice et demandez-leur de le faire en même temps que vous repasserez cette partie du film.

ÉTAPE 9

Demandez aux élèves de comparer leurs réponses avec celles de deux ou trois camarades. Faites la correction avec la classe. S'il y a désaccord, demandez aux élèves quels indices, verbaux ou autres, leur ont permis de comprendre ce qui se disait.

Réponses :

- 1. c ; 2. d ; 3. b ; 4. e ; 5. a.

ÉTAPE 10

L'Exercice 4 va permettre aux élèves de voir si Andy a été capable de comprendre ce que lui disait le marchand, et également de prêter attention aux indices, verbaux ou autres, qui viennent renforcer leurs impressions. Passez en revue le contenu de l'exercice et laissez les élèves le faire. Si vous le jugez nécessaire, faites revoir cette partie du film (Section 1).

ÉTAPE 11

Lisez le premier point de **l'Exercice 4** et invitez un ou une élève à dire ce qu'il ou elle a répondu. Voyez si les autres sont d'accord ou non. Donnez-leur la bonne réponse. Procédez de la même façon pour les autres points de l'exercice.

Réponses :

1. No, Andy doesn't understand the first time. We know this because the storekeeper has to repeat his request twice, and further clarify his point with gestures.
2. No, Andy doesn't intend to ask the storekeeper for directions. We see him move away from the man and try to work out how to formulate his question. In fact, the storekeeper approaches Andy to try and help him.
3. No, Andy doesn't understand. After he's finished speaking with the storekeeper, we see him practise his question again. It's obvious he plans to ask someone else for directions.

ÉTAPE 12

L'Exercice 5 va permettre aux élèves de voir maintenant si Andy a été capable de se faire comprendre. Expliquez les questions, puis laissez les élèves y répondre seuls. Invitez-les à communiquer leurs réponses à la classe. (Si l'exercice s'avère trop difficile, invitez-les à revoir le film tout en le faisant.)

Réponses :

1. No, he says that Françoise is Andy's girlfriend, when, in fact, she's only an acquaintance.
2. Yes, although Andy didn't tell him where he met Françoise, the storekeeper does understand that Andy can't find her.
3. Yes, because he doesn't try to stop Andy and re-formulate what he said so Andy will understand it better.

ÉTAPE 13

La deuxième partie du film (Section 2) se rapporte au spectacle de marionnettes. Pour aider les élèves à comprendre la pièce, présentez-leur **l'Exercice 6** et invitez-les à lire chaque point attentivement. Puis, faites-leur revoir la deuxième partie du film et laissez-leur quelques minutes pour faire l'exercice seuls.

ÉTAPE 14

Demandez-leur de se mettre en groupes pour échanger leurs réponses, puis invitez-les à les communiquer à la classe. Confirmez les bonnes réponses.

Réponses :

1. Une duchesse et un voleur.
2. Le personnage féminin dort.
3. Le personnage masculin veut voler les bijoux de la duchesse.
4. Les enfants veulent réveiller la duchesse.
5. La duchesse accepte les excuses du voleur.

ÉTAPE 15

Écrivez l'expression suivante au tableau : « Tu as failli nous faire manquer notre spectacle avec tes histoires. » Quelqu'un dira cette phrase dans la prochaine partie de l'épisode (Section 3). Qui, et pourquoi ? Demandez aux élèves ce qu'ils en pensent (Réponse : Mélanie, parce qu'Andy lui parlait pendant qu'elle animait ses marionnettes.) Invitez-les à commenter le comportement d'Andy durant le spectacle de marionnettes. Quel aurait été le leur ?

ÉTAPE 16

Laissez-leur revoir la Section 2 à titre de vérification. Après le visionnement, faites-leur évaluer leur degré de compréhension de cette partie du film. S'ils vous signalent qu'ils s'y perdent un peu, rassurez-les, c'est normal étant donné la confusion introduite dans le dialogue par les constantes interférences d'Andy. Donnez-leur la transcription de cette partie de l'épisode, et attirez leur attention sur le fait que l'intrusion d'Andy dans le spectacle des deux sœurs a failli provoquer un désastre.

ÉTAPE 17

L'**Exercice 7** permet aux élèves de vérifier s'ils ont compris la conversation qui se déroule entre Andy et les deux sœurs après le spectacle de marionnettes. Assurez-vous que le sens de chaque phrase de l'exercice soit clair dans leur esprit, puis demandez-leur de faire ce travail seuls tout en revoyant la troisième partie du film (Section 3). Invitez-les à faire connaître leurs réponses à la classe.

Réponses :

- 1. Faux ; 2. Vrai ; 3. Faux ; 4. Faux ; 5. Vrai ; 6. Vrai.

ÉTAPE 18

Au cours de la même conversation, Andy se rend coupable d'un affront involontaire envers quelqu'un. Demandez aux élèves de vous dire en quoi consiste cet affront et qui en est la victime. (Réponse : Il insulte Mélanie en insinuant qu'elle n'est pas jolie.) Si les élèves ne trouvent pas la réponse, faites-leur revoir cette partie de l'épisode et attirez leur attention sur l'événement au moment où il se produit.

APRÈS LE VISIONNEMENT

ÉTAPE 19

Proposez aux élèves de jouer une saynète dans laquelle ils ou elles personnifieraient Mélanie et Françoise discutant des moyens à prendre pour aider Andy. Commencez par diviser le tableau en trois sections que vous intitulerez respectivement : THINGS TO DO, POSITIVE REACTIONS, NEGATIVE REACTIONS. Provoquez une séance de remue-méninges et laissez-les proposer ce que Mélanie et Françoise pourraient faire pour dépanner leur nouvel ami. Inscrivez les idées émises au tableau, dans la section appropriée. Puis invitez les élèves à exprimer leurs réactions, positives ou négatives, à l'endroit des moyens suggérés, et inscrivez-les aussi.

ÉTAPE 20

Invitez deux élèves à venir jouer devant la classe la conversation entre Mélanie et Françoise. Laissez-les s'inspirer à volonté des idées inscrites au tableau. Puis invitez les autres élèves à en faire autant en équipes de deux.

ÉTAPE 21

Les spectacles de marionnettes présentés devant des auditoires d'enfants se déroulent à peu près de la même façon partout dans le monde. L'action se limite rarement aux personnages animés : le jeune public est habituellement invité à y participer sous une forme ou une autre. Par exemple, la victime en puissance demandera aux enfants de la prévenir si un danger imminent la menace. Elle dira : « Je suis très fatigué (e) et je vais me coucher quelques minutes. Si le voleur approche, vous allez me réveiller, n'est-ce pas ?... Un peu plus fort, je ne vous ai pas entendus... » C'est ce qui se passe dans le film. Expliquez ce processus aux élèves. Puis, donnez-leur la transcription du dialogue et demandez-leur de lire attentivement la Section 2 en pensant à des moyens de susciter davantage la participation du public. Provoquez une séance de remue-méninges et écrivez les idées émises au tableau (par exemple, au moment où la duchesse dit « Ne bougez pas ou je frappe encore », ils peuvent rajouter : « Est-ce que je dois frapper encore, les enfants ? ») Lorsque les élèves auront fait quelques suggestions de ce genre, invitez-les à se grouper pour transformer le scénario en une nouvelle pièce destinée à des enfants de la maternelle. Les suggestions visant à amener le public à participer à l'action devront s'y retrouver.

2. ACTIVITÉ LANGAGIÈRE OBJECTIFS

OBJECTIF GÉNÉRAL

Aider les élèves à intégrer diverses fonctions et formes du langage à l'intérieur de leurs propres productions.

OBJECTIFS SPÉCIFIQUES

Les élèves devraient pouvoir :

- a) attirer l'attention de quelqu'un dans la langue seconde ;
- b) participer à des interactions consistant à demander ou à indiquer le chemin ;
- c) indiquer la marche à suivre dans un procédé quelconque ;
- d) décrire la situation du personnage principal du film mieux qu'il ne le fait lui-même.

ATTIRER L'ATTENTION DE QUELQU'UN

ÉTAPE 22

Trois façons différentes d'attirer l'attention de quelqu'un sont illustrées dans cet épisode. Au tout début, le propriétaire du magasin dit : « Qu'est-ce que je peux faire pour vous, jeune homme ? » Un peu plus loin, Andy arrête un passant en se servant de la formule : « S'il te plaît, monsieur... » Finalement, il fait des « Psitt ! Psitt ! » à la marionnettiste pour l'amener à s'occuper de lui. Faites revoir l'épisode aux élèves pour trouver dans quelles circonstances l'attention des personnages est ainsi sollicitée. Demandez-leur ensuite de se grouper pour faire l'Exercice 8. Invitez-les à faire connaître leurs réponses à la classe et complétez-les au besoin.

Réponses possibles :

- Des formules différentes sont utilisées parce que les circonstances varient. Dans le premier cas, le marchand cherche à établir la communication avec Andy parce qu'il voit en lui un client potentiel. Il n'en est pas sûr, toutefois, et c'est pourquoi son intervention prend une tournure interrogative.
- Quand Andy arrête un passant dans la rue, il doit se montrer très poli s'il veut que cette personne consente à l'écouter. Il lui dit « S'il te plaît » mais ce serait mieux encore s'il lui disait « S'il vous plaît ».
- Quant au « Psitt ! Psitt ! », c'est une façon discrète d'attirer l'attention d'un autre.

INDIQUER/DEMANDER LE CHEMIN

ÉTAPE 23

Pour être capables d'indiquer le chemin à une autre personne, en français, les élèves doivent d'abord pouvoir décrire en termes généraux où se trouve l'endroit où celle-ci désire se rendre. Pour cela, il leur faut savoir se servir d'expressions comme « au nord de..., au coin de..., entre... et ... » etc. Sous la forme d'un jeu facile, **l'Exercice 9** les habituera à employer ces différentes expressions à l'intérieur d'un contexte. En vous servant de lieux bien connus, situés dans leur environnement, commencez par entraîner vos élèves à utiliser des formules comme :

Le... est au nord
 au sud
 à l'est
 à l'ouest de...

La... est au coin de la rue... et de la rue...
La... est entre... et...

Le jeu lui-même demande deux participants ou participantes. Chacun aura en main une copie du plan donné à l'Exercice 9, sur lequel se trouvent des rues identifiées par un nom, des emplacements numérotés et une rose des vents. Avant que le jeu commence, chaque joueur ou joueuse attribuera un numéro d'emplacement à chacun des édifices inscrits sous la rubrique MON PLAN. Le premier joueur ou la première joueuse tentera alors de localiser un des édifices sur le plan de son adversaire en posant une question à laquelle celui-ci ou celle-ci devra répondre par un oui ou par un non (ex. : Est-ce que ton école est au nord du parc ?). Une réponse affirmative donne au premier joueur ou à la première joueuse le droit de poser une nouvelle question ; une réponse négative lui fait perdre son tour. Le jeu se termine lorsque l'un ou l'une des deux a fini de localiser tous les édifices de l'autre.

Plutôt que d'expliquer le jeu, jouez-le avec un ou une élève et demandez aux autres d'observer. Invitez-les ensuite à choisir un ou une partenaire et à en faire autant.

INDIQUER LA MARCHÉ À SUIVRE

ÉTAPE 24

On se sert généralement de l'impératif pour indiquer la marche à suivre dans un quelconque procédé de fabrication. Pour être capable de donner ces indications ou de les comprendre, il faut donc que l'on soit familier avec la forme impérative des verbes. Une activité intéressante sous ce rapport est celle qui consiste à demander aux élèves de découper dans une feuille de papier ordinaire un trou assez grand pour y faire passer plusieurs personnes. Cela peut paraître compliqué, mais en réalité c'est très simple. Vous trouverez la marche à suivre ainsi qu'un diagramme facile à comprendre aux pages 12 et 13. Essayez-le quand même avant de le faire faire à vos élèves !

Pour préparer l'activité, invitez d'abord les élèves à trouver tout ce qu'on peut faire avec une simple feuille de papier (par exemple, on peut la couper, la plier, y percer un trou, s'en servir pour dessiner ou pour écrire). Écrivez les idées émises au tableau. Puis, expliquez-leur le problème énoncé plus haut et donnez-leur quelques minutes pour se mettre en groupes et se creuser les méninges. Après un moment, demandez à quelques braves de présenter à la classe la solution qu'ils ou elles ont trouvée. Si personne n'a la bonne, expliquez-leur comment cela peut se faire (rapportez-vous au texte de la page 18) et illustrez la façon de procéder à l'aide d'une feuille de papier et d'une paire de ciseaux.

1. **Prenez** une feuille de papier de 27 cm sur 38 cm (8 1/2 po sur 11 po). **Pliez-la** en deux.
2. **Mettez** la feuille à plat sur la table, le pli vers vous. **Prenez** vos ciseaux.
3. En partant du pli, **coupez** une lisière de 2 cm de largeur du côté gauche de la feuille. **Arrêtez-vous** à 3 cm du haut. Répétez du côté droit.
4. **Coupez** le pli entre les deux lisières. Ne coupez pas les lisières.
5. **Placez** la feuille ouverte sur la table, le pli à l'horizontale devant vous. Vous avez devant vous deux panneaux, l'un en bas et l'autre en haut.
6. **Prenez** le bas du panneau du haut et basculez-le vers le haut.
7. De chaque côté de ce nouveau panneau, **coupez** une lisière de 2 cm de largeur. **Arrêtez-vous** à 3 cm du haut.
8. **Basculez** comme à l'étape 6.
9. **Coupez** comme à l'étape 7.
10. **Répétez** jusqu'à épuisement du papier en vous arrêtant toujours à 3 cm du haut.
11. **Tournez** l'ouvrage et recommencez depuis l'étape 6 avec le panneau du bas.
12. **Demandez** à deux élèves de tenir la feuille de papier ainsi trouée et faites passer les autres élèves par « un trou dans une feuille de papier ordinaire ».

Après l'activité, passez en revue avec les élèves tous les verbes à l'impératif que vous avez employés, en les écrivant au tableau. Attirez leur attention sur la façon dont on les forme (avec le verbe au présent, à la deuxième personne du pluriel, mais en omettant le *vous*) et faites-leur remarquer qu'on fait la même chose en anglais.

DÉCRIRE UNE SITUATION

ÉTAPE 25

L'Exercice 10 fait travailler les élèves sur la Section 3 du dialogue, au cours de laquelle Andy essaie d'expliquer sa situation à Mélanie. Divisez la classe en groupes et demandez à chacun de proposer des façons d'améliorer la description faite par Andy. À la fin, invitez-les à présenter un rapport et écrivez les meilleures contributions au tableau. Que chaque élève fasse une version finale de ces textes.

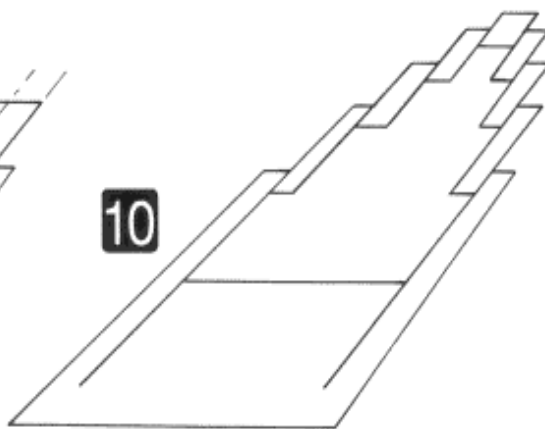
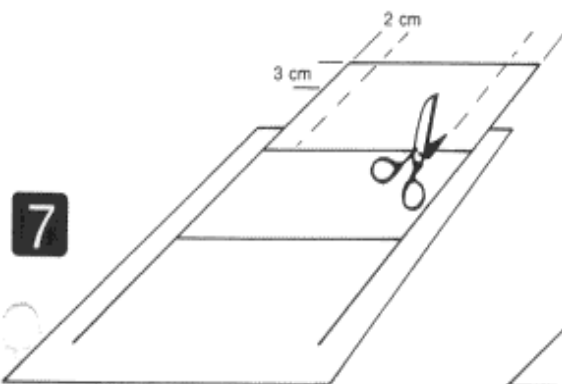
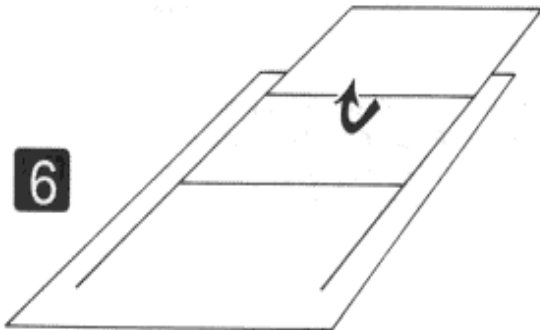
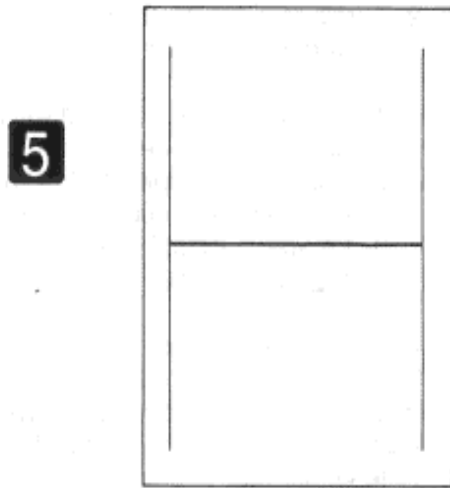
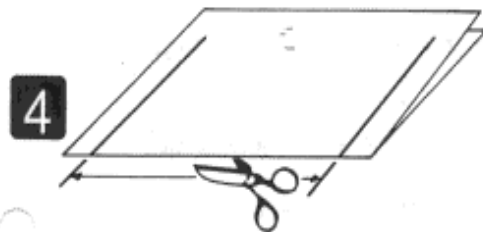
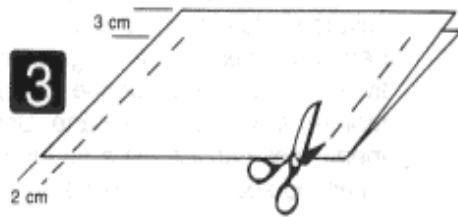
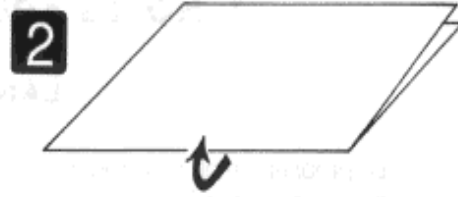
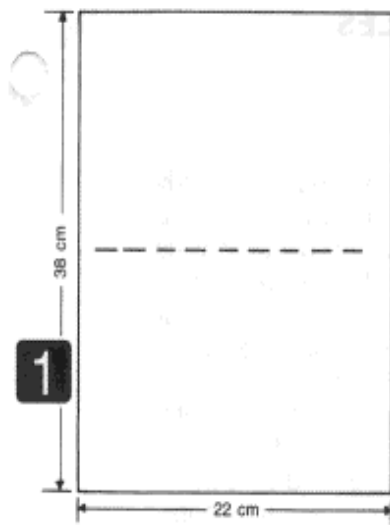

3. NOTES ADDITIONNELLES

LANGUE

1. Le propriétaire du magasin qu'on voit dans le film essaie d'indiquer à Andy comment se rendre à la Place Bonaventure. Mais comme il lui fournit trop d'informations, il ne réussit qu'à l'embrouiller. Vous voudrez peut-être vous servir de ce passage pour montrer à vos élèves que donner trop de renseignements est pire que de n'en pas donner assez. Vous pourriez leur demander d'essayer d'imaginer différents moyens de simplifier les directives du marchand, comme par exemple, faire un dessin du trajet ou le montrer à Andy sur une carte. Une autre façon de renseigner adéquatement Andy consisterait à ne lui donner qu'une partie des indications et à l'encourager plutôt à demander le reste du chemin à quelqu'un d'autre, une fois rendu à un certain point. Vous voudrez peut-être leur faire appliquer ce principe aux indications du propriétaire du magasin.
2. À trois reprises, au cours de la scène des marionnettes, un personnage se trompe sur le sens des paroles d'un autre :
 1. Le voleur lorsqu'il répond « Je ne peux pas m'en aller », à Mélanie qui dit à Andy « Va-t'en ».
 2. Andy lorsqu'il réplique « Moi pas voleur » à Mélanie qui, prêtant sa voix à la duchesse, déclare « J'appelle la police ».
 3. Le voleur lorsqu'il demande « Je peux m'en aller ? » à Mélanie qui ordonne à Andy « Veux-tu bien t'en aller ! »

Il pourrait être intéressant d'étudier de près le scénario de cette partie du film et, en posant aux élèves des questions comme « Qu'est-ce que Mélanie dit à Andy ? », « Qu'est-ce que le voleur comprend ? », « Pourquoi ? », de les aider à démêler qui parle, à qui, de quoi, et à comprendre l'origine de toute cette confusion.

CULTURE

1. Chez les francophones du Canada, le vouvoiement est en perte de vitesse et un adolescent s'adressant à un adulte peut généralement opter à sa guise pour le *tu* ou pour le *vous*. Par conséquent, Andy ne commet pas d'impair en disant « s'il te plaît » à un passant dans la rue. Son ton de voix et l'emploi de cette formule de politesse suffisent à démontrer son attitude respectueuse. Dans les mêmes circonstances, la plupart des adolescents de langue française ne se comporteraient pas autrement. Le choix du *vous* reste cependant fréquent dans les rapports des jeunes avec des personnes âgées qui ne sont pas de leur famille. Les relations commerciales (par exemple entre le vendeur et le client) et/ou professionnelles (par exemple entre le psychologue et la personne qui vient le consulter) sont elles aussi un domaine où le *vous* est de rigueur. C'est parce qu'il voit en Andy un client potentiel que le propriétaire du magasin, en l'apercevant devant la vitrine, s'adresse à lui en ces termes : « Qu'est-ce que je peux faire pour vous ? ». Mais il se sert du *tu* en découvrant que ce n'est pas le cas (« Aurais-tu l'obligeance d'enlever tes mains de la vitrine ? » puis « Ôte tes mains, s'il te plaît ! »). L'emploi de la formule « Aurais-tu l'obligeance de... » pourrait être interprété néanmoins comme un signe de déférence. C'est seulement quand Andy échoue à comprendre qu'il passe au moins cérémonieux « Ôte tes mains, s'il te plaît ! ». En gros, le français possède plusieurs moyens d'exprimer de la déférence, dont utiliser le *vous*, prendre un ton respectueux, dire s'il te plaît et adopter un niveau de langage plus soigné.
2. L'emploi du *tu* et du *vous* est sujet à de subtiles différences entre sociétés francophones. Ainsi, en France, par exemple, il n'est pas rare que des amis ou amies intimes se vouvoient, alors que chez les francophones du Canada cette marque de respect paraîtrait exagérée.

4. TRANSCRIPTION DU DIALOGUE DU FILM

La transcription du dialogue du film peut être photocopiée et distribuée aux élèves selon le besoin.

La Duchesse et le Voleur

Andy Une fille, Françoise, a oublié sa valise dans le train. J'ai voulu l'aider. Voilà pourquoi je suis à Montréal et non pas chez moi à Halifax. Et le train suivant part demain matin. Comme si ce n'était pas assez, j'ai été poursuivi par un maniaque. Mais là, ça va mieux. Dans la valise, qui n'est pas celle de Françoise, j'ai trouvé des vêtements qui me tiennent au chaud et je me suis fait une amie qui m'a invité à déjeuner. Mais j'ai toujours besoin d'un miracle.

SECTION 1

Andy Françoise !

Le propriétaire Qu'est-ce que je peux faire pour vous, jeune homme ?

Andy La fille ? Françoise... Moi je...

Le propriétaire Ah ! C'est ta petite amie, c'est ça ? Très bien. Maintenant, aurais-tu l'obligeance d'enlever ta main de la vitrine ?
Ôte ta main, s'il te plaît !

Andy Ah ! Ôte ta main... s'il te plaît.

Le propriétaire Merci.

Andy Où ? Vous savoir ?

Le propriétaire Tu l'as perdue, c'est ça ? Je ne sais pas moi...
Ah ! c'est ça. Tu vois ? Place Bonaventure, c'est là où tu vas trouver ta petite amie, à la Place Bonaventure.
T'as compris ?

Andy Place Bonaventure. Merci monsieur.
Place Bonaventure, O.K. Now...

Andy « Place Bonaventure. Où ? » No. « Où Place Bonaventure ? »
Yeah, that's it. And toss in a little « s'il te plaît
madame or monsieur ».

S'il te plaît, monsieur, Place... No.

L'Anglais Sorry buddy, I don't speak French.

Andy Où Place Bonaventure, s'il te plaît, monsieur ?

Le propriétaire Où est Place Bonaventure.
 Tu sors dehors, tu tournes à droite, cinq, non six coins de rues, tu vas voir un magasin de fruits.
 Tu tournes à gauche, encore à gauche et ensuite à droite. Tu as compris ?
 Gauche, gauche, droite.
 Tu continues jusqu'à ce que tu voies un gros édifice.
 Mais c'est pas là. Tu montes la côte, tu tournes à gauche aux feux de circulation, et tu es là. Tu ne peux pas la manquer. O.K. ?

Andy Merci monsieur...
 Où est Place Bonaventure ?

SECTION 2

Le voleur Tiens, tiens, tiens ! Les beaux bijoux... Hé ! Hé ! Hé !
 Que c'est joli ! Hé ! Hé ! Hé !
 Chut, les enfants, il ne faut pas la réveiller !

Les enfants Réveille-toi ! Réveille-toi !

La duchesse Pourquoi me réveillez-vous ?

Les enfants Parce qu'il y a un voleur.

La duchesse Ciel ! Mes bijoux !
 À moi ! Au secours ! Au voleur !

Andy Au voleur ! Oh ! oh !...

Le voleur Aïe ! Aïe ! Aïe ! Arrêtez ! Arrêtez !

Andy Psitt ! Psitt !

La duchesse Ne bougez pas, ou je frappe encore !

Andy Psitt ! C'est moi ! Train ! This morning !

Mélanie Va-t'en !

Le voleur Mais je ne peux pas m'en aller, vous êtes assise sur moi !

Andy Je pense... toi... Françoise.

La duchesse Attendez... j'appelle la police !

Andy La police ?

Le voleur Non, pas la police ! Je ne suis qu'un pauvre père de famille... Je ne suis pas un voleur.

Andy Je penser valise à Françoise. Alors moi pas voleur.

Mélanie Veux-tu bien t'en aller !

Le voleur Je peux m'en aller ?

La duchesse Pas toi imbécile !

Le voleur Aïe, mais pourquoi ? Vous m'avez dit que...

La duchesse Je te laisse partir, mais il faut promettre de ne plus jamais voler.

Le voleur Je le jure, Madame, je le jure. Merci encore, j'ai eu ma leçon. Merci. Merci.

La duchesse Au revoir, voleur !

Les enfants Encore... encore... merci.

SECTION 3

- Mélanie** Mais pour qui tu te prends ? Tu as failli nous faire manquer notre spectacle avec tes histoires !
- Andy** Je chercher fille...
O.K., here goes. Ce matin... moi sur le train. Halifax.
Je vois fille... belle, pas vous.
- Mélanie** Ah ! bien, merci beaucoup !
- Andy** Françoise. Elle dit bye bye à moi à Montréal. Elle forget, oublier sa valise. Je... courir. Ta valise ! Ta valise !
Perdu fille. Train parti ! Juste demain Halifax train. Je perdu à Montréal.
- Mélanie** C'était pas moi sur le train ce matin, mais peut-être...
- Françoise** Bien oui, c'était moi Salut !
Ça c'est ma soeur Mélanie.
- Andy** Je chercher pour toi partout ! J'ai... non, je suis content voir toi.
- Mélanie** Qu'est-ce qu'on fait avec lui ?

5. EXERCICES

Les exercices qui suivent peuvent être photocopiés et distribués aux élèves selon le besoin.

EXERCISE 1

The following questions will help you summarize what happened to Andy. Choose the correct answer by circling a, b, or c.

1. Où est Andy ? (Dans quelle ville ?)
 - a) Andy est à Halifax.
 - b) Andy est à Montréal.
 - c) Andy est à Québec.

2. Qu'est-ce qu'Andy fait là ?
 - a) Il cherche Françoise.
 - b) Il attend Françoise.
 - c) Il va chez Françoise.

3. Quand le prochain train pour Halifax part-il ?
 - a) Le train part dans deux heures.
 - b) Le train part dans l'après-midi.
 - c) Le train part le lendemain matin à 6 h 35.

4. Qu'est-ce qu'Andy transporte ?
 - a) Il transporte une valise bleue.
 - b) Il transporte une valise brune.
 - c) Il transporte une grosse valise.

5. À qui appartient la valise ?
 - a) La valise appartient à Siegfried.
 - b) La valise appartient à Françoise.
 - c) La valise appartient à Monsieur De la Durantaye.

6. Qu'est-ce qu'elle contient ?
 - a) Elle contient des vêtements et une médaille.
 - b) Elle contient un costume de clown.
 - c) Elle contient des vêtements de femme.

7. Qu'est-ce qu'Andy fait avec les vêtements ?
 - a) Il vend les vêtements.
 - b) Il met les vêtements.
 - c) Il jette les vêtements.

8. Qui Andy rencontre-t-il à Montréal ?
- a) Il rencontre un marchand de vêtements.
 - b) Il rencontre un chef de train.
 - c) Il rencontre Madame Esther.

9. Que font-ils ensemble ?
- a) Ils déjeunent ensemble.
 - b) Ils regardent la télévision.
 - c) Ils vont au cinéma.

EXERCISE 2

Here is a list of things that could occur during the film. Check off the ones you think will happen.

- a. _____ Andy explique pourquoi il est à Montréal.
- b. _____ Andy prend le train pour Halifax.
- c. _____ Andy fait connaissance de la soeur de Françoise.
- d. _____ Andy demande des renseignements à un marchand.
- e. _____ Andy rencontre ses parents à la gare.
- f. _____ Andy retrouve Françoise.
- g. _____ Andy assiste à un spectacle de marionnettes.
- h. _____ Andy passe la journée à la gare.
- i. _____ Andy aperçoit Françoise à la télé.
- j. _____ Andy veut se rendre à la Place Bonaventure.

EXERCISE 3

Can you figure out what the store owner says to Andy ? Watch the episode and link the situations described on the left with the appropriate French expressions on the right.

SITUATION

1. The store owner offers to help Andy.
2. The store owner corrects Andy's question.
3. The store owner identifies the place where Françoise is.
4. The store owner doesn't want Andy to dirty his window.
5. The store owner identifies Françoise as Andy's friend.

EXPRESSION FRANÇAISE

- a. Ah ! C'est ta petite amie, c'est ça ?
- b. La Place Bonaventure, c'est là où tu vas trouver ta petite amie.
- c. Qu'est-ce que je peux faire pour vous, jeune homme ?
- d. Où est Place Bonaventure ?
- e. Ôte tes mains, s'il te plaît.

EXERCISE 4

Try to recall the interaction between Andy and the store owner, answer the questions and identify the clues that support your perception.

QUESTION

INDICE

1. Est-ce qu'Andy a tout de suite compris ce que lui dit le propriétaire ?

___OUI ___NON

QUESTION

INDICE

2. Est-ce qu'Andy avait l'intention de demander au propriétaire comment se rendre à la Place Bonaventure ?

___OUI ___NON

QUESTION

INDICE

3. Est-ce qu'Andy a bien compris les directives du propriétaire ?

___OUI ___NON

EXERCISE 5

Now, think back to the store owner's replies to Andy. Do you think he understood what Andy was trying to say ? Answer the following questions, OUI or NON, and give your reasons in English.

1. Est-ce que le propriétaire a bien compris la nature de la relation de Françoise et d'Andy ?

___OUI ___NON

2. Est-ce que le propriétaire a bien compris pourquoi Andy cherchait Françoise ?

___OUI ___NON

3. Est-ce que le propriétaire croit qu'Andy a bien compris ses directives ?

___OUI ___NON

EXERCISE 6

This exercise will help you to develop a general understanding of the puppet show. Check off the appropriate answers.

1. Les deux marionnettes représentent...

- deux policiers
- une professeure et un élève
- une duchesse et un voleur
- une femme médecin et un patient

2. Au début de l'histoire, le personnage féminin...

- pleure
- parle au téléphone
- dort
- chante et danse

3. Le personnage masculin veut...

- réveiller la duchesse
- chanter une chanson
- donner quelque chose à la duchesse
- voler les bijoux de la duchesse

4. Les enfants qui regardent le spectacle veulent...

- consoler la duchesse
- réveiller la duchesse
- appeler la police
- chanter avec le voleur

5. À la fin de l'histoire, la duchesse...

- remercie le voleur de sa gentillesse
- recommande aux enfants d'être honnêtes
- accepte les excuses du voleur
- téléphone au poste de police

EXERCISE 7

Indicate whether the following statements are TRUE or FALSE.

	VRAI	FAUX
1. Andy se présente à Mélanie.	_____	_____
2. Andy décrit l'aventure qui lui est arrivé dans le train.	_____	_____
3. Mélanie dit qu'elle ne connaît pas Andy.	_____	_____
4. Mélanie était dans le train.	_____	_____
5. Mélanie est la sœur de Françoise.	_____	_____
6. Andy est content de retrouver Françoise.	_____	_____

EXERCISE 8

Look at the three attention-getting formule on the left and indicate on the right why you think they are being used in this way. Be prepared to share your thoughts on this.

FORMULE

RAISON POSSIBLE

1. Qu'est-ce que je peux faire pour vous, jeune homme ?

2. S'il te plaît, monsieur, Place Bonaventure ?

3. Psitt ! Psitt !

EXERCISE 9

Use this map to play a "battleship-type" game with a classmate. The goal of the game is to determine the location of your opponent's nine buildings before he or she finds yours.

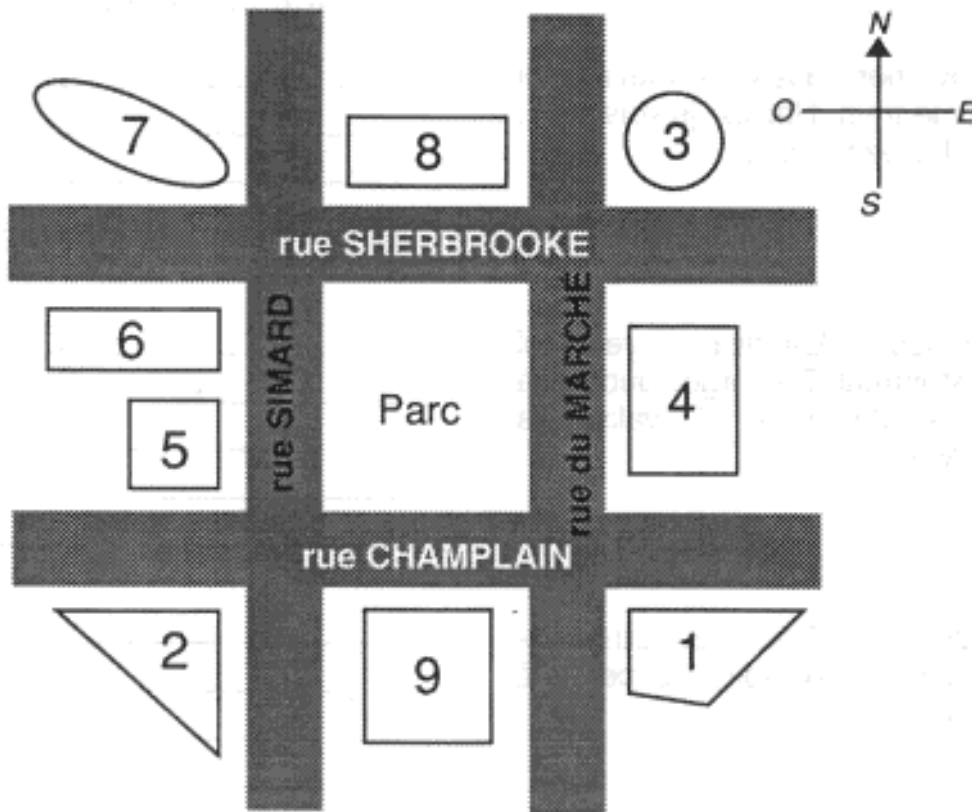

MES CHOIX

SES CHOIX

- École _____
- Banque _____
- Bibliothèque _____
- Hôtel de ville _____
- Théâtre _____
- Terminus _____
- Hôtel _____
- Magasin à rayons _____
- Église _____

- École _____
- Banque _____
- Bibliothèque _____
- Hôtel de ville _____
- Théâtre _____
- Terminus _____
- Hôtel _____
- Magasin à rayons _____
- Église _____

EXERCISE 10

Try to improve Andy's production. Make notes on the right and be prepared to report on this.

CE QUE DIT ANDY

O.K., here goes. Ce matin, moi
sur le train. Halifax. je vois fille...
belle, pas vous...

Françoise. Elle dit bye bye à moi
à Montréal. Elle forget, oublier sa valise.
Je... courir. Ta valise ! Ta valise !

Perdu fille. Train parti !
Juste demain Halifax train.
Je perdu à Montréal.

CE QUE JE DIRAIS

Devine qui vient souper

Devine qui vient souper

1

**ACTIVITÉ DE COMMUNICATION ET/
OU ACTIVITÉ EXPÉRIENTIELLE**

Page 39

2

ACTIVITÉ LANGAGIÈRE

Page 44

3

NOTES ADDITIONNELLES

Page 48

4

TRANSCRIPTION DU DIALOGUE DU FILM

Page 49

5

EXERCICES

Page 54

1. ACTIVITÉ DE COMMUNICATION ET/ OU ACTIVITÉ EXPÉRIENTIELLE

OBJECTIFS

OBJECTIF GÉNÉRAL

Amener les élèves à développer leurs automatismes de compréhension et de production orale. L'accent est mis sur des situations réelles de communication.

OBJECTIFS SPÉCIFIQUES

Les élèves devraient pouvoir :

- a) comprendre l'essentiel de ce qui se dit dans cet épisode ;
- b) résumer l'épisode précédent du point de vue de l'une des deux adolescentes ;
- c) utiliser quelques-unes des stratégies des bons apprenants et apprenantes de langues dans leurs propres interactions orales.

NOTE

L'enseignant ou l'enseignante se rappellera qu'on ne doit jamais présenter à froid un document audiovisuel de ce type aux élèves. Nous proposons une approche du film en trois phases : *avant*, *pendant* et après le *visionnement*.

AVANT LE VISIONNEMENT

ÉTAPE I

Prévenez les élèves qu'après leur avoir montré le récapitulatif du quatrième épisode vous leur demanderez de préparer leur propre résumé de l'histoire. Présentez le récapitulatif une première fois, sans le son. Invitez les élèves à décrire les événements rapportés en quelques phrases. Écrivez-en quelques-unes au tableau. Présentez le récapitulatif, cette fois avec le son. Vérifiez si les phrases notées au tableau correspondent au contenu. Ne vous occupez pas de la forme. Complétez l'information avec la classe.

ÉTAPE 2

L'**Exercice 1** présente le texte du récapitulatif que dit Andy. Passez-le en revue. Assurez-vous qu'il est compris intégralement. Demandez maintenant aux élèves de se mettre dans la peau de Mélanie ou de Françoise et de s'imaginer en train d'écrire leur journal intime. Leur texte peut faire autant d'emprunts que nécessaires à l'original, mais doit refléter le point de vue de l'une ou l'autre des deux adolescentes. Donnez-leur la permission de raccourcir les phrases.

ÉTAPE 3

Divisez la classe en deux groupes. Le groupe A écrira le journal intime de Mélanie et le groupe B celui de Françoise.

Texte possible pour le journal de Mélanie :

- J'ai rencontré un Anglais à la Place Bonaventure. Il s'appelle Andy. Il est beau. C'est l'ami de Françoise. Il a manqué son train. Il est à Montréal. Il n'a pas d'argent. Il n'a pas de bagage excepté une valise qui n'est pas à lui. Il a de curieux vêtements.

Texte possible pour le journal de Françoise :

- J'ai revu Andy que j'avais rencontré dans le train. Il m'a retrouvée à la Place Bonaventure. Il a manqué son train. Il est à Montréal sans argent et sans bagage, excepté une valise qui n'est pas à lui. Il a assisté à notre spectacle de marionnettes.

ÉTAPE 4

Laissez les élèves comparer leurs textes et les retravailler. Ceux et celles qui ont écrit le journal intime du même personnage peuvent se consulter.

ÉTAPE 5

Demandez à un ou une élève qui a écrit le journal de Françoise de lire son texte à la classe. Invitez les autres à chercher s'il contient des inexactitudes par rapport à la réalité ou s'il pêche contre la logique. (Exemple : Françoise ne peut pas désigner Monsieur De la Durantaye par son nom parce qu'elle ne l'a jamais entendu. Elle devrait parler de sa rencontre avec Andy dans le train.) Faites la même chose pour le journal intime de Mélanie.

ÉTAPE 6

Écrivez le titre du cinquième épisode au tableau : **Devine qui vient souper**. Demandez aux élèves ce qui va probablement se passer dans cet épisode d'après ce que suggère le titre. Inscrivez au tableau leurs idées, sans commentaire, et invitez-les à les noter dans leurs cahiers.

LE VISIONNEMENT

ÉTAPE 7

Présentez le film en entier et demandez aux élèves de vérifier sur la liste si leurs prévisions étaient justes. Invitez-les à faire part aux autres de leurs constatations. Confirmez les bonnes réponses et indiquez-les par un crochet. Effacez les éléments dont il n'a pas été question dans l'épisode et s'il en manque qui sont importants, demandez aux élèves de vous les indiquer.

Réponses possibles :

- Andy soupe chez Françoise.
- Il passe la nuit chez les Desrochers,
- Il téléphone à Halifax.
- Il fait la connaissance de la famille de Françoise.
- Il fait la vaisselle.
- Il rencontre un camarade de classe de Françoise.
- Il enseigne aux autres un jeu en anglais.
- Il regarde la télé avec Françoise.

ÉTAPE 8

Au tout début du film, Mélanie et Françoise s'inquiètent de ce que leur mère va dire en voyant qu'elles amènent à l'improviste un invité pour le souper. **L'Exercice 2** reproduit cette partie de leur conversation. Demandez aux élèves de la lire et de vous dire de quoi il y est question. Puis, invitez-les à travailler en petits groupes et à chercher en quoi la mère aurait raison d'être fâchée. Faites-leur lire leurs réponses à la classe. Écrivez-les au tableau.

Réponses possibles :

- Mélanie et Françoise n'ont pas prévenu leur mère qu'elles avaient invité quelqu'un à souper.
- Il est tard et le souper attend.
- La mère n'aime pas que ses filles invitent un inconnu à la maison.
- Mélanie et Françoise sont en retard.
- Le garçon qu'elles ont emmené ne parle pas français, etc.

ÉTAPE 9

Vos élèves vont maintenant concentrer leur attention sur la conversation entre les deux adolescentes et leur mère. Prévenez-les qu'il leur sera d'abord difficile, comme à Andy lui-même, d'en saisir plus que quelques bribes. Par conséquent, vous ne vous attendez pas à ce qu'ils ou elles comprennent tout. Demandez-leur de chercher les mots et les expressions qui laissent supposer pourquoi la mère est fâchée. Montrez-leur le film et permettez-leur d'échanger leurs réponses.

ÉTAPE 10

Donnez aux élèves la transcription du dialogue de l'épisode. Demandez-leur de le lire avec un ou une camarade et de souligner les raisons qui leur auraient échappé. Invitez-les à faire connaître leurs réponses aux autres.

ÉTAPE 11

Vous allez maintenant demander aux élèves d'écrire un résumé de la première partie de l'épisode. **L'Exercice 3** leur propose quelques mots clés pour les y aider. Invitez-les à prendre un ou une partenaire. Donnez-leur le temps nécessaire pour faire ce travail.

ÉTAPE 12

Montrez-leur de nouveau le film, mais sans le son. Demandez à deux ou trois élèves de se servir de leurs résumés à la manière d'un commentaire suivi. Invitez les autres à donner une appréciation de leur travail.

Résumé possible :

- Andy arrive Chez Mélanie et Françoise. Andy attend dans le vestibule. Les deux adolescentes parlent à leur mère. La mère n'est pas contente. Andy rencontre Hubert dans le vestibule. Andy dit qu'il est un clown. La mère pense qu'Andy est un voleur. Andy dit qu'il n'est pas un voleur.

ÉTAPE 13

L'Exercice 4 présente une liste de stratégies utilisées par ceux et celles qui cherchent leurs mots dans une autre langue. Divisez la classe en deux groupes. Le premier mettra un crochet aux stratégies dont se sert Andy et le second à celles qu'emploie Monsieur Desrochers. Présentez le film de nouveau.

Réponses :

- Andy utilise les stratégies 1, 2, 3, 4, 5, 6, 7, 8, 9.
- Monsieur Desrochers utilise les stratégies 1, 2, 3, 7 et 10.

ÉTAPE 14

Faites discuter les élèves à savoir lequel de ces deux personnages (Andy et Monsieur Desrochers) parvient le mieux à communiquer ce qu'il a à dire dans la langue de l'autre. Une fois le consensus obtenu, signalez que l'un des deux bénéficie d'un avantage sur l'autre. Laissez-leur trouver lequel. (Réponse : Andy, étant en présence de Monsieur Desrochers, peut ajouter le geste et la mimique à la parole Monsieur Desrochers, qui parle au téléphone, n'a pas ce privilège.) Profitez-en pour leur faire remarquer l'avantage d'être face à face avec son interlocuteur pour se faire comprendre. Demandez-leur des exemples de gestes qui véhiculent un message par eux-mêmes.

APRÈS LE VISIONNEMENT

ÉTAPE 15

Amenez vos élèves à discuter de l'accueil que leur ferait leur mère et/ou leur père s'il leur arrivait de ramener un invité ou une invitée à la maison dans des circonstances à peu près semblables, c'est-à-dire un pur inconnu (garçon ou fille) rencontré dans le train ou l'autobus, qui se trouve coincé pour quelques jours dans leur ville, sans argent ni vêtements de rechange, loin de tout parent ou ami, et qui, de surcroît, ne parle pas très bien anglais ! Que diraient n'importe quels parents ? Écrivez leurs réponses au tableau sous le titre **CE QUE MES PARENTS VONT DIRE**. Puis demandez-leur ce qu'eux-mêmes ou elles-mêmes trouveraient à répondre pour renverser la situation. Écrivez leurs arguments sous le titre **CE QUE JE VAIS LEUR DIRE**.

ÉTAPE 16

Demandez aux élèves de se mettre en groupes et d'imaginer une conversation du genre de celle-là. Invitez-les à venir jouer leur saynète devant la classe. Encouragez-les à utiliser tout ce qui est au tableau et à y ajouter de leur cru. Demandez aux autres de donner une appréciation de la façon dont ces élèves se débrouillent en français et utilisent les stratégies de communication.

2. ACTIVITÉ LANGAGIÈRE

OBJECTIFS

OBJECTIF GÉNÉRAL

Aider les élèves à intégrer diverses fonctions et formes du langage dans leurs propres productions.

OBJECTIFS SPÉCIFIQUES

Les élèves devraient pouvoir :

- a) participer à des interactions consistant à donner ou à recueillir des renseignements personnels ;
- b) participer à des interactions consistant à donner ou à recevoir des instructions ;
- c) participer à des interactions consistant à décrire et comparer la maison où ils habitent ;
- d) décrire la situation du personnage principal mieux qu'il ne le fait lui-même.

DONNER OU RECUEILLIR DES RENSEIGNEMENTS PERSONNELS

ÉTAPE 17

Posséder des renseignements personnels sur quelqu'un c'est aussi jusqu'à un certain point connaître la famille d'où il vient. Le thème de l'arbre généalogique se prête bien à la révision du vocabulaire et des concepts associés à l'idée de famille. Aussi l'**Exercice 5** présente-t-il celui de la famille Desrochers. Si nécessaire, apprenez à vos élèves le sens des mots *père, mère, fils, fille*. Examinez ensuite certaines caractéristiques individuelles, physiques ou autres, des cinq membres de cette famille et introduisez le vocabulaire approprié à mesure que vous progressez. Puis, demandez aux élèves de compléter le tableau généalogique de la famille Desrochers en mettant les noms à leur place et en notant sous la rubrique « Caractéristiques » les quelques petites choses qu'ils savent sur chacun et chacune. Invitez-les à faire connaître ces « renseignements personnels » à la classe.

Réponses :

- Père — Monsieur Desrochers (prénom inconnu) est québécois, il a trois enfants, il parle un petit peu anglais, il est chauve, il est gentil, etc.
- Mère — Madame Desrochers (prénom inconnu) est l'épouse de Monsieur Desrochers. Elle est gentille, elle aime jouer au « scrabble », etc.
- Fille — Françoise a quatorze ans, elle habite chez ses parents, elle trouve Andy de son goût, etc.
- Fille — Mélanie est la sœur de Françoise, elle est jalouse de sa sœur, elle trouve Andy de son goût, etc.
- Fils — Hubert est le jeune frère de Françoise et de Mélanie, il aime dessiner, il pense qu'Andy est un clown, etc.

ÉTAPE 18

L'Exercice 6A procurera aux élèves l'occasion de faire l'arbre généalogique de leur propre famille. Ils ou elles écriront les noms à l'endroit approprié et noteront, sous la rubrique « Caractéristiques », l'âge de chaque personne et un signe physique distinctif. Faites-leur bien comprendre qu'ils ne seront pas obligés de montrer leur arbre généalogique à personne.

NOTE

Si, dans votre classe, un élève peut se sentir embarrassé d'avoir à décrire sa famille, vous pouvez très bien demander à tous de faire plutôt l'arbre généalogique d'une famille célèbre comme si c'était la leur.

ÉTAPE 19

Demandez aux élèves de prendre un ou une partenaire et de se décrire réciproquement leur famille. Celui ou celle qui commence présente les membres de sa famille et donne des renseignements sur chacun. Celui ou celle qui écoute dresse l'arbre généalogique de la famille de son ou de sa camarade (voir **l'Exercice 6B**) et note les faits relatifs à chaque personne. Puis, les élèves inversent leurs rôles et recommencent.

ÉTAPE 20

Quand tout le monde aura décrit sa famille, invitez des élèves à venir parler de celle de leurs partenaires. Ceux-ci corrigeront les erreurs et ajouteront tout fait digne de mention.

DONNER/RECEVOIR DES INSTRUCTIONS

ÉTAPE 21

Il faut un certain entraînement pour pouvoir interpréter correctement des instructions. Vous pouvez le donner à vos élèves d'une manière qui ne manquera pas de les intéresser en leur proposant de fabriquer des cartes pour un jeu qu'ils vont inventer. Présentez-leur les instructions ci-dessous et laissez-leur le temps de terminer chaque étape avant de passer à la suivante. (Ne craignez pas de vous servir du tableau pour les aider.)

1. Prenez une feuille de papier de format 22 cm sur 38 cm (8 1/2 po sur 11 po).
2. Divisez-la en neuf rectangles égaux.
3. Dans les trois rectangles du haut, dessinez un arbre.
4. Dans les trois rectangles du milieu, dessinez une maison.
5. Dans les trois rectangles du bas, dessinez une automobile.
6. Dans les trois rectangles de gauche, dessinez un oiseau au-dessus de l'objet représenté.
7. Dans les trois rectangles du centre, dessinez un oiseau dans l'objet représenté.
8. Dans les trois rectangles de droite, dessinez un oiseau au-dessous de l'objet représenté.

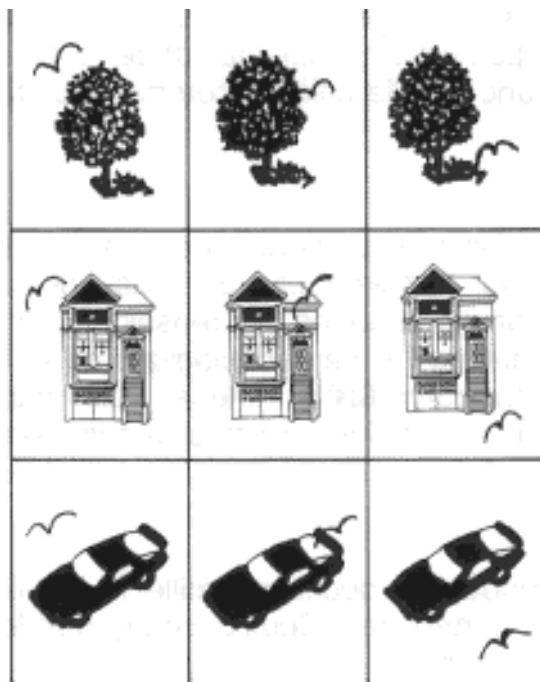

ÉTAPE 22

Faites-leur découper les cartes. Divisez la classe en groupes et demandez-leur d'inventer le jeu en combinant les cartes. Laissez-leur le temps de le mettre à l'essai et de se préparer à l'expliquer aux autres élèves. Invitez-les à se regrouper différemment et à s'enseigner leurs jeux les uns aux autres.

DÉCRIRE ET COMPARER UNE MAISON

ÉTAPE 23

On peut voir au cours de cet épisode différentes parties de la maison des Desrochers. Pour aider vos élèves à identifier les pièces qui sont montrées, provoquez un remue-méninges. Confiez ensuite à différents groupes le soin de préparer de courtes descriptions de ce qu'ils ont remarqué à l'intérieur de chaque pièce. Invitez les groupes à présenter leurs descriptions à la classe et les autres à vérifier leur exactitude et à les corriger si nécessaire.

ÉTAPE 24

Les élèves étant arrivés à une description définitive, invitez-les à comparer les pièces de la maison des Desrochers avec les pièces correspondantes de leur propre chez-eux, tel que demandé dans l'**Exercice 7**. Avant l'exercice, faites-leur réviser des expressions comme *plus ou moins grand que... plus ou moins beau que...*, etc.

DÉCRIRE UNE SITUATION

ÉTAPE 25

L'**Exercice 8** comporte une transcription des explications que fournit Andy à Madame Desrochers sur sa situation. Demandez aux élèves d'essayer avec un camarade de mieux formuler ce qu'il a à dire. Invitez-en quelques-uns ou quelques-unes à présenter leurs productions à la classe avec leurs partenaires.

3. NOTES ADDITIONNELLES

LANGUE

Les pronoms se rapportent généralement à des personnes dont les noms ont déjà été mentionnés, mais le contraire se produit couramment. Il faut alors, pour comprendre de qui on parle, se servir des indices fournis par le contexte et/ou connaître la situation évoquée en arrière-plan. C'est ce qui arrive au début du film, quand Mélanie dit à Françoise : « Elle ne sera pas contente. » Toutes les deux savent qu'il s'agit de leur mère, mais Andy, n'étant pas au courant de leur situation familiale, ne peut pas le deviner. C'est pourquoi il se sent obligé de demander : « Qui pas contente ? » Il serait intéressant pour vos élèves de savoir que le cas peut se présenter et que la meilleure stratégie à adopter est celle d'Andy : demander des éclaircissements.

CULTURE

Les caractéristiques de la famille présentée dans cet épisode peuvent être un intéressant sujet d'étude. Vous pourriez vous en servir avec vos élèves comme d'un point de comparaison par rapport à la façon dont les choses se passent chez eux. Voici quelques aspects que vous pourriez traiter :

- Les rôles de la femme dans la famille.
- Le comportement de la mère qui travaille à l'extérieur.
- Les corvées dévolues aux différents membres de la famille.
- L'acceptation des étrangers à l'intérieur du noyau familial.
- L'attitude de cette famille à l'égard de l'anglais comme langue de communication.
- La relation parents-enfants.

Nous ne vous recommandons pas de débattre tous ces points, mais nous pensons que d'avoir de courts échanges sur certains d'entre eux pourrait intéresser vos élèves et leur être profitable.

4. TRANSCRIPTION DU DIALOGUE DU FILM

La transcription du dialogue du film peut être photocopiée et distribuée aux élèves selon leurs besoins.

Devine qui vient souper

Andy J'ai manqué mon train. Voilà pourquoi je suis à Montréal, sans argent et sans bagage, sauf une valise qui ne m'appartient pas. Et même si j'ai été poursuivi par un vieux grognon, j'ai trouvé des vêtements pour me tenir au chaud, une amie pour me nourrir, un étrange monsieur pour me renseigner et j'ai finalement retrouvé Françoise que j'avais rencontrée dans le train.

SECTION 1

Françoise C'est chez nous.

Andy Beau maison.

Françoise On est en retard.

Mélanie Déjà six heures et demie ?... Elle ne sera pas contente.

Andy Qui pas contente ?

Mélanie Ma mère...

Françoise En plus, on ne l'a pas prévenue qu'on amène quelqu'un à souper... Reste ici, on va parler à maman. Après, on revient te chercher, O.K.?

Mélanie Attends.

Andy O.K.... J'attends.

Madame Desrochers Tiens, voilà les princesses !
C'est à cette heure-là que vous arrivez ?

Françoise Ce n'est pas de notre faute...

Madame Desrochers C'est de la mienne, peut-être ? À votre âge, vous n'êtes pas capables de regarder l'heure ? Toi Françoise, tu arrives ce matin de chez ta grand-mère, je ne t'ai pas vue depuis quinze jours, puis à la première chance, tu disparais dans la nature...

Françoise Tu ne comprends pas. Il est perdu. Il n'a pas d'argent, rien...
Il fallait qu'on l'aide.

**Madame
Desrochers** Moi je vous attendais ici à cinq heures. Vous étiez sup-
posées garder Hubert pendant que j'allais chez le
coiffeur. Vous étiez supposées préparer le souper,
mettre la table... Je pensais que je pouvais compter
sur vous. Vous n'êtes plus des bébés, quand est-ce
que vous allez vous comporter comme des personnes
responsables ?

SECTION 2

Hubert Comment tu t'appelles ?

Andy Moi, Andy. Toi ?

Hubert Hubert.

Andy Comment ça va ? Super !

Hubert Comment tu es habillé ? Tu as l'air d'un clown.

Andy Moi je suis clown.

Hubert Peux-tu faire ça ?

Andy Tu peux faire ça ?

Hubert Tu as l'air fou.

Andy Tu as l'air fou.

Mélanie Tu ne me laisses pas parler. Tu ne nous écoutes jamais
quand on veut t'expliquer quelque chose.

**Madame
Desrochers** Mais qu'est-ce que vous pensez ? Ce n'est pas un hôtel
ici, vous ne pouvez pas amener n'importe qui chez
nous. Qui c'est ce garçon-là ?
Vous ne savez même pas qui c'est... ça pourrait être
un drogué, un voleur...

Andy Moi pas voleur. Moi pas voleur ! Moi honest, très honest.

Mélanie Honnête.

Andy Oui, honnête. Je voyage dans train. Je descends train by mistake. Trompé... Je seul dans Montréal. Perdu. Pas argent, pas valise, nothing. Rien.

Madame Desrochers Où est-ce que tu habites ? Où sont tes parents ?

Andy Mes parents à Halifax. Je habite à Halifax. Je m'appelle Andy Lyman. Comment va, madame ?

Monsieur Desrochers Qui c'est ça ?

Madame Desrochers Ils s'habillent comme ça, à Halifax ?

Hubert C'est un clown. Il va souper avec nous.

SECTION 3

Andy Confit d'oie truffé pour madame... et Château Margaux pour monsieur.

Monsieur Desrochers Pour moi, tu devrais rester à Montréal Andy. Tu pourrais travailler dans un grand restaurant !

Andy Je faut retourner à Halifax. Mes parents... They will worry... you know ? Pas contents, tristes, où est Andy ?

Madame Desrochers Tes parents vont être inquiets. Je les comprends.

Andy Oui. Mes parents vont être inquiets. Je fais collect-call à Halifax, oui ?

**Madame
Desrochers**

Ah !... oui.

Andy

Oh !... It's a long story Mom, but I can't explain now.
Don't worry. Everything is going to be O.K. Mon mère,
très inquiet...

**Monsieur
Desrochers**

Ne vous inquiétez pas, madame. Andy est avec nous,
en sécurité. I am Monsieur Desrochers. Andy in my
house. Andy O.K. Je suis très sûr qu'elle a compris...

Andy

Mom, don't worry. Everything is going to be O.K.
I take the train tomorrow, at six thirty-five in the morning.
I don't know, I'll sleep in the train station I guess
It's only a few hours... Mom, stop ! I'll be O.K.
Mon mère très inquiet. Mon mère veut pas moi
dors dans le train station.

**Monsieur
Desrochers**

No problem... il va coucher ici...
Andy sleep in my house... Everything O.K.
Non madame, no problem. You have good boy... very polite...

Andy

I told you I speak French... Yeah that was just because
the French teacher didn't like me... O.K. Mom... Don't
worry Mom, O.K. Mom... Yes Mom, O.K. Bye !
Et voilà !

5. EXERCICES

Les exercices qui suivent peuvent être photocopiés et distribués aux élèves selon leurs besoins.

EXERCISE 1

Read the recap of Andy's adventures up to now and use some of the information to produce a diary entry for Mélanie or Françoise. Add whatever you like to complete the entry. You can use short sentences.

« J'ai manqué mon train. Voilà pourquoi je suis à Montréal, sans argent et sans bagage, sauf une valise qui ne m'appartient pas. Et même si j'ai été poursuivi par un vieux grognon, j'ai trouvé des vêtements pour me tenir au chaud, une amie pour me nourrir, un étrange monsieur pour me renseigner et j'ai finalement retrouvé Françoise que j'avais rencontrée dans le train. »

EXERCISE 2

Read the conversation between the two sisters. Work with a few classmates and list possible reasons for their mother's annoyance.

Françoise : On est en retard.
Mélanie : Déjà six heures et demie...
Elle ne sera pas contente.
Andy : Qui (ne sera) pas contente ?
Mélanie : Ma mère.

EXERCISE 3

Use the key words below to prepare sentences to include in a summary of the first part of the episode. Work with a classmate.

- (arriver / maison) _____
- (Andy / vestibule) _____
- (filles / parler) _____
- (mère / contente) _____
- (rencontrer / Hubert) _____
- (Andy / clown) _____
- (penser / voleur) _____
- (Andy / voleur) _____

EXERCISE 4

Here is a list of strategies used by speakers experiencing difficulty communicating in their second language. View the episode and check off those which are used by the different characters.

	Used by Andy	Used by M. Desrochers
1. He makes the effort to speak even though he makes mistakes.	_____	_____
2. He uses incomplete sentences.	_____	_____
3. He repeats what he hears.	_____	_____
4. He uses a word or expression in his own language when he doesn't know the correct one in French.	_____	_____
5. He repeats the same thing in English and French.	_____	_____
6. He uses expressions he's already learned.	_____	_____

	Used by Andy	Used by M. Desrochers
7. He says the same thing twice, in a different way.	_____	_____
8. He uses gestures to make himself understood.	_____	_____
9. He asks for help when he doesn't understand.	_____	_____
10. He speaks slowly so he'll be understood.	_____	_____

EXERCISE 5

A family tree indicates the relationship between the various members of a family. Examine the tree below and complete it with information about Françoise's family.

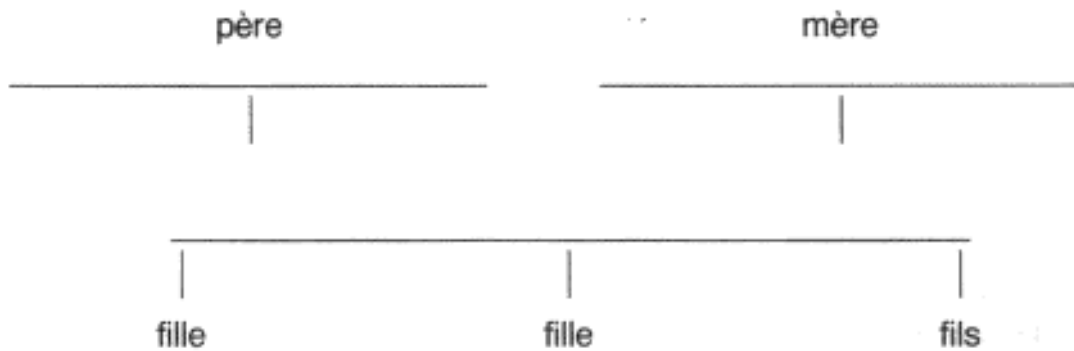

CARACTÉRISTIQUES

Père _____
 Mère _____
 Fille _____
 Fille _____
 Fils _____

EXERCISE 6

A) In the tree below, provide the first name of each of the members of your family. Include your own name and those of your brothers and/or sisters if you have any.

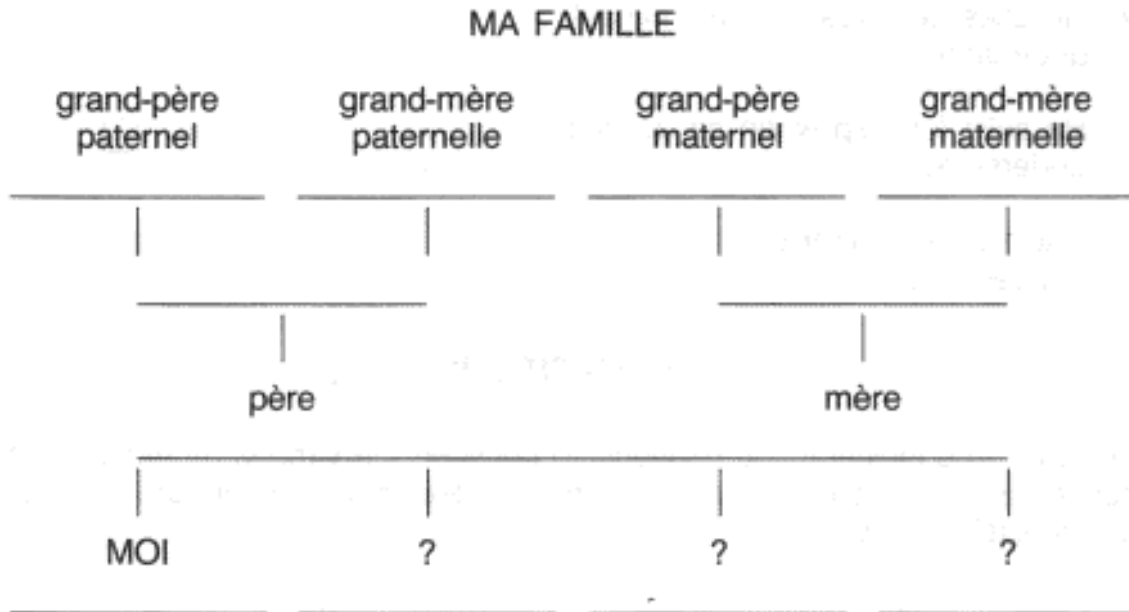

CARACTÉRISTIQUES

Grand-père paternel _____
Grand-mère paternelle _____
Grand-père maternel _____
Grand-mère maternelle _____
Père _____
Mère _____
Moi _____
? _____
? _____
? _____

LA FAMILLE DE...

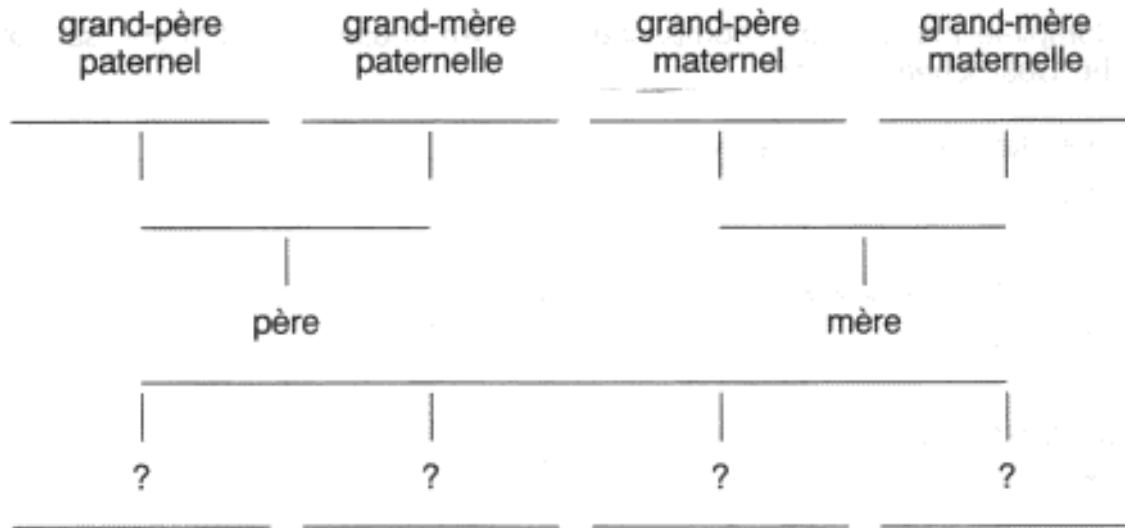

CARACTÉRISTIQUES

- Grand-père paternel _____
- Grand-mère paternelle _____
- Grand-père maternel _____
- Grand-mère maternelle _____
- Père _____
- Mère _____
- Moi _____
- ? _____
- ? _____
- ? _____

EXERCISE 7

Complete the following, comparing your own house with what you saw of the Desrochers' house.

Chez les Desrochers, le vestibule _____
Chez moi, _____

Chez les Desrochers, la salle à manger _____
Chez moi, _____

Chez les Desrochers, le salon _____
Chez moi, _____

Chez les Desrochers, la cuisine _____
Chez moi, _____

EXERCISE 8

The following is an excerpt of Andy's production as he tries to explain to Madame Desrochers why he's there. See how much you can improve on it.

CE QUE DIT ANDY

Moi pas voleur ! Moi honest,
très honest.

Je voyage dans train.
Je descends train by mistake.
Trompé... Je seul dans Montréal.
Perdu. Pas argent, pas valise,
nothing. Rien.

CE QUE JE DIRAIS

La Leçon d'anglais

La Leçon d'anglais

1

**ACTIVITÉ DE COMMUNICATION ET/
OU ACTIVITÉ EXPÉRIENTIELLE**

Page 63

2

ACTIVITÉ LANGAGIÈRE

Page 69

3

NOTES ADDITIONNELLES

Page 73

4

TRANSCRIPTION DU DIALOGUE DU FILM

Page 74

5

EXERCICES

Page 79

1. ACTIVITÉ DE COMMUNICATION ET/ OU ACTIVITÉ EXPÉRIENTIELLE

OBJECTIFS

OBJECTIF GÉNÉRAL

Amener les élèves à développer leurs automatismes de compréhension et de production orale. L'accent est mis sur des situations réelles de communication.

OBJECTIFS SPÉCIFIQUES

Les élèves devraient pouvoir :

- a) comprendre l'essentiel de ce qui se dit dans le dernier épisode ;
- b) comprendre certains détails importants de l'épisode ;
- c) s'interroger les uns les autres sur ce qu'ils ont vu et entendu dans cet épisode ;
- d) choisir un cadeau pour un ami ou une amie et donner les raisons de leur choix ;
- e) écrire une lettre à un ami ou une amie.

NOTE

L'enseignant ou l'enseignante se rappellera qu'on ne doit jamais présenter à froid un document audiovisuel de ce type aux élèves. Nous proposons une approche du film en trois phases : *avant, pendant et après* le visionnement.

AVANT LE VISIONNEMENT

ÉTAPE 1

Nous vous proposons d'abord de faire avec vos élèves un exercice de questions et réponses sur les dernières péripéties de l'aventure d'Andy à Montréal. Vos questions vont porter principalement sur les événements suivants :

Andy went to the Desrochers home with Françoise and Mélanie. Unfortunately, the two girls had neglected to ask for permission to invite a guest and Madame Desrochers was annoyed with them. But she understood that Andy was a good person who needed help. After having supper with the family, Andy called his mother in Halifax to explain his situation. Mrs. Lyman was worried about her son; she especially didn't want him to spend the night in the train station. Monsieur Desrochers told her that Andy was safe and that he could spend the night in their home.

Après la période de questions, présentez le récapitulatif, avec le son. Demandez aux élèves de noter les détails dont il n'a pas été question précédemment et de faire part de leurs observations à la classe.

ÉTAPE 2

Cet épisode clôt la série. Demandez à vos élèves comment, à leur avis, l'histoire va se terminer. Écrivez leurs prédictions au tableau. Donnez-leur le titre de l'épisode : **La Leçon d'anglais**. Que leur inspire-t-il ? Écrivez aussi les nouvelles idées au tableau.

LE VISIONNEMENT

ÉTAPE 3

Montrez le film et demandez aux élèves de vérifier si leurs prévisions ont été déjouées. Invitez-les à les dévoiler aux autres.

ÉTAPE 4

L'Exercice 1 présente des questions d'ordre général sur cet épisode. Lisez-les aux élèves et assurez-vous que tout le monde les comprend. Puis, donnez-leur le temps d'y répondre par écrit. (Si vous sentez qu'un seul visionnement n'est pas suffisant, faites-en un deuxième.)

Réponses :

1. Tous.
2. Les deux.
3. Françoise regarde la télé et parle avec Andy.
Andy regarde la télé et parle avec Françoise.
Mélanie lit.
Hubert dessine.
4. Mélanie.
5. C'est un camarade de classe de Françoise.
6. Françoise.

ÉTAPE 5

Invitez les élèves à comparer leurs réponses. Faites-leur débattre tout point sur lequel il y a désaccord.

ÉTAPE 6

Vous allez maintenant montrer de nouveau aux élèves la première partie du film, celle où il est question du lavage de la vaisselle. Prévenez-les que **l'Exercice 2** contient du vrai et du faux. Faites-leur voir la scène en question et demandez-leur de faire l'exercice. Invitez-les à comparer leurs réponses et à débattre ensemble tout point sur lequel il y a désaccord.

Réponses :

- 1. Vrai ; 2. Faux ; 3. Faux ; 4. Vrai ; 5. Faux.

ÉTAPE 7

L'Exercice 3 rapporte les premières paroles qu'échangent Mélanie et Françoise dans l'épisode. Demandez aux élèves d'identifier leur sujet de conversation. (Réponse : l'intérêt qu'Andy leur inspire.) Attirez leur attention sur les mots *rouquin* et *invité* qui désignent tous deux Andy. Expliquez qu'on appelle parfois *rouquin* une personne qui a les cheveux roux et qu'Andy, étant l'hôte de Françoise, est un *invité*.

Réponses possibles :

- Aimer.
- Rouquins.
- Aimer ça.
- Intéressée.
- Invité.

ÉTAPE 8

Rappelez aux élèves que, dans la deuxième partie du film, Françoise veut passer un moment seule avec Andy. Malheureusement, son frère et sa soeur ne veulent pas s'en aller. Divisez la classe en groupes et demandez-leur de dresser une liste aussi complète que possible des arguments de Françoise pour les convaincre de partir. Faites-leur maintenant revoir cette scène et compléter leur liste. Invitez-les à la lire à la classe. Si vous voyez qu'un ou plusieurs des arguments de Françoise leur ont échappé, présentez-leur de nouveau cette partie de l'épisode et attirez leur attention sur les points qui sont passés inaperçus.

Réponses :

- Elle a dit à Hubert d'aller au lit.
- Elle lui dit qu'il terminera son dessin demain.
- Elle lui souhaite bonne nuit et lui rappelle de se brosser les dents.
- Elle dit à Mélanie que la télé la dérange pour lire.
- Elle lui rappelle qu'elle a une rédaction à remettre le lendemain.

ÉTAPE 9

Prévenez les élèves qu'après leur avoir fait voir le film de nouveau vous allez leur demander une description écrite de ce qui se passe dans les Sections 3 et 4. Présentez-leur l'épisode et laissez-les faire le devoir. Invitez-les à consulter leurs camarades pour étoffer davantage leur texte.

ÉTAPE 10

Faites-leur revoir cette partie de l'épisode (Sections 3 et 4), mais sans le son. Demandez à un ou une élève de lire sa description en guise de commentaire. Invitez les autres à indiquer si elle reflète ou non le contenu du film.

ÉTAPE 11

Présentez le reste du film (Sections 5 et 6) et proposez aux élèves l'exercice de compréhension suivant. Demandez-leur de préparer un questionnaire sur ce qu'ils ont vu et entendu dans cette partie de l'épisode. Formez des équipes et invitez-les à s'interroger mutuellement. Accordez des points pour chaque bonne réponse. L'équipe qui a accumulé le plus de points gagne.

APRÈS LE VISIONNEMENT

ÉTAPE 12

Vos élèves vont maintenant se transporter en imagination à Halifax, quelques jours plus tard. Andy aimerait envoyer un cadeau à Madame Desrochers pour la remercier de son hospitalité. Demandez aux élèves ce qu'il doit prendre en considération pour faire un choix judicieux. Si les réponses se font trop attendre, suggérez-leur quelques-unes de vos idées personnelles en la matière et invitez-les à prendre celles qu'ils préfèrent.

Suggestions possibles :

- Le cadeau devrait coûter environ vingt dollars.
- Il devrait plaire à Madame Desrochers.
- Il devrait être facile à expédier par la poste.
- Il ne devrait pas être trop personnel.
- Il devrait refléter la culture des Maritimes.
- Il devrait pouvoir rappeler à Madame Desrochers la visite d'Andy.
- Il devrait être utile à toute la famille, etc.

ÉTAPE 13

Laissez les élèves réfléchir en groupes au cadeau à donner à Madame Desrochers et préparer une liste de suggestions. Demandez-leur de la lire à la classe. Écrivez les idées émises au tableau. Invitez quelques élèves à dire ce qu'ils choisiraient d'envoyer à Madame Desrochers et pourquoi. Faites voter la classe pour décider de la meilleure idée de cadeau.

ÉTAPE 14

Rappelez aux élèves qu'à la fin de l'épisode Andy promet à Françoise de lui écrire en français. Il voudrait maintenant glisser la lettre dans un colis contenant le chandail qu'elle lui a prêté et le cadeau pour Madame Desrochers. Demandez aux élèves quels sont les sujets qu'il pourrait aborder. Inscrivez-les au tableau et donnez-leur la lettre comme travail à faire à la maison.

ÉTAPE 15

Proposez aux élèves d'échanger leurs lettres (c'est-à-dire la lettre d'Andy à Françoise), puis de changer de rôles. Chaque élève se mettra maintenant à la place de Françoise ou de Madame Desrochers et répondra par un mot de remerciement à Andy. Invitez chaque élève à envoyer cette lettre à l'élève concerné.

2. ACTIVITÉ LANGAGIÈRE

OBJECTIFS

OBJECTIF GÉNÉRAL

Amener les élèves à développer leurs automatismes de compréhension et de production orale. L'accent est mis sur des situations réelles de communication.

OBJECTIFS SPÉCIFIQUES

Les élèves devraient pouvoir :

- a) négocier des responsabilités ;
- b) présenter une requête indirecte ;
- c) participer à un jeu en groupe ;
- d) mettre l'aventure d'Andy en bande dessinée.

NÉGOCIER DES RESPONSABILITÉS

ÉTAPE 16

Rappelez aux élèves qu'il y a une petite dispute entre Mélanie et Françoise, au début de l'épisode, à propos de la vaisselle. **L'Exercice 4** leur permettra d'étudier quelques-unes des expressions dont elles se servent. Donnez-leur la transcription du dialogue et demandez-leur de répondre aux questions de l'exercice. Vérifiez les informations recueillies. Complétez la cueillette si nécessaire.

Réponses :

1A. Françoise.

1B. « C'est ton invité... C'est toi qui fais la vaisselle... »

2A. Non.

2B. « Je te ferai remarquer que c'est à ton tour »

3A. Mélanie.

3B. « Mélanie, c'est à ton tour de faire la vaisselle »

4A. Françoise, Mélanie et Hubert décident de l'aider.

4B. Françoise dit : « Moi, je vais l'aider. » Mélanie dit : «Moi aussi, je fais la vaisselle. » Hubert dit : « Moi aussi ! Moi aussi ! »

5A. Non.

5B. « Bon, faites donc comme vous voulez. »

ÉTAPE 17

Faites savoir aux élèves que vous allez maintenant leur demander d'entamer des pourparlers du même genre. Divisez la classe en groupes de quatre. Expliquez-leur dans quel contexte se situe **l'Exercice 5** et demandez-leur des expressions qui pourraient leur servir à négocier entre eux la répartition des tâches. Écrivez-les au tableau. (Réponses possibles : C'est à ton tour, C'est pas juste, C'est trop, C'est pas assez, Si je fais..., tu fais..., etc.) Puis laissez les négociations suivre leurs cours... À la fin de l'activité, invitez quelques élèves à présenter leur liste d'assignation de tâches et demandez à des membres d'autres groupes de décider si la répartition est équitable.

PRÉPARER UNE REQUÊTE INDIRECTE

ÉTAPE 18

Les requêtes indirectes se produisent quand la timidité ou la crainte d'offenser notre interlocuteur nous empêchent de présenter notre demande directement. Elles sont très courantes. Dans le film, Françoise en formule une quand elle essaie de convaincre sa sœur de quitter la pièce (« Mélanie, tu es sûre que le bruit de la télé ne te dérange pas pour lire ? »). **L'Exercice 6** présente différentes circonstances où l'on serait bien avisé de présenter sa requête indirectement. Lisez le premier cas et demandez aux élèves de suggérer les demandes indirectes appropriées. Écrivez-les au tableau. Puis invitez chacun à écrire une requête indirecte pour chaque circonstance proposée, avec la complicité d'un camarade. Après quoi, amusez-vous avec eux !

Réponses possibles :

1. Avez-vous déjà vu l'épisode ? Vous aimez pas ça ?
2. As-tu acheté le trottoir ? Connais-tu l'histoire de David et Goliath ?
- 3 Veux-tu aller voir dehors si j'y suis ? Tu veux rester ? Alors fais tes devoirs.
4. Aimerais-tu ça ne pas avoir de cadeau ? Aimes-tu mieux les cadeaux pas emballés ?
5. Tu ne fais jamais d'activité physique ? Tu n'aimerais pas mieux aller au stade ?

PARTICIPER À UN JEU EN GROUPE

ÉTAPE 19

Rappelez aux élèves qu'Andy et ses nouveaux amis s'adonnent à un jeu sur la langue au cours de cet épisode. Invitez quelques élèves à prouver qu'on peut faire le même jeu en français. Après quelques minutes, arrêtez-les et demandez aux autres de comparer le jeu du film et celui de leurs camarades.

ÉTAPE 20

Séparez les élèves en cinq ou six groupes en vue de les faire jouer à leur tour. Voici les règles du jeu.

- Le porte-parole du groupe 1 dit une phrase. (J'ai parlé à mon père **hier**.)
- Les autres groupes ont une minute pour reprendre le dernier mot et s'en servir comme début d'une nouvelle phrase. (**Hier**, je suis allé au magasin en auto.)
- À la fin du temps alloué, le porte-parole du groupe 2 dit sa phrase.
- Si elle est bonne, le jeu se poursuit de la même façon avec le groupe 3, etc.
- Sinon, ou si les élèves ne trouvent pas de phrase, leur groupe est éliminé et le groupe 3 doit donner la sienne immédiatement. Ce qui oblige chaque groupe à préparer toutes les phrases.

Point important à noter : si le dernier mot est un nom, on peut le faire précéder d'un article, d'un adjectif possessif, d'une préposition, etc. Les inversions sont acceptées. Tout au long de la partie, insistez sur l'esprit d'invention.

Enchaînement possible :

Joueur 1 J'ai parlé à mon père hier.

Joueur 2 Hier, je suis allé au magasin.

Joueur 3 Mon magasin préféré est au centre-ville.

Joueur 4 La ville de New-York est aux États-Unis.

Joueur 5 Les États-Unis sont en Amérique du Nord.

Joueur 6 Dans le Nord, il fait souvent froid.

Joueur 7 Le froid c'est la caractéristique des hivers canadiens.

Joueur 8 etc.

Si un seul groupe s'avère capable de jouer, il est automatiquement proclamé vainqueur.

RÉALISER UNE BANDE DESSINÉE

ÉTAPE 21

Cette activité intéressera à coup sûr vos élèves et vous fournira un point de départ pour leur faire réviser plusieurs points qui ont été étudiés au cours de la série. Prévenez les élèves qu'ils vont maintenant réaliser une version bande dessinée des aventures d'Andy à Montréal. Divisez la classe en groupes de quatre ou cinq et veillez à ce que les élèves doués pour le dessin, imaginatifs ou forts en français soient bien répartis. Assignez un épisode à chaque groupe. Donnez aux élèves du temps en classe pour faire le plan de leur bande dessinée. (Permettez-leur de se rapporter à la transcription pour vérifier les événements et le dialogue.) Demandez-leur de réaliser leurs dessins à la maison. Puis, assemblez leurs œuvres de façon à former une bande dessinée que vous intitulerez **Les Aventures d'Andy**.

3. NOTES ADDITIONNELLES

LANGUE

1. Au début du film, Mélanie dit à sœur : « Tu as l'air d'aimer ça les petits rouquins » ; Françoise lui répond : « Franchement ! C'est plutôt toi qui as l'air d'aimer ça. » Il y a bien des façons d'exprimer son opinion sur ce qu'un autre aime ou n'aime pas. Si vous le jugiez approprié, vous pourriez faire étudier des expressions comme « Tu as l'air d'aimer ça », « Tu sembles aimer ça », « On dirait que tu aimes ça », « Je trouve que tu aimes ça », etc., par vos élèves.
2. Le mot ça (contraction de cela) est d'un usage très courant en français. C'est un substitut pour remplacer ce qu'on vient de dire et éviter de le répéter. Pour en comprendre le sens, il faut se rapporter au contexte.
3. Dans le film, Mélanie se sert du terme *rouquin* pour désigner Andy qui a les cheveux roux. Vous pouvez leur glisser d'autres expressions qui ont le même sens, comme *roux*, *poil de carotte*, *ti-rouge*.

CULTURE

Vous voudrez peut-être signaler à vos élèves que beaucoup d'adolescents francophones aiment non seulement lire les bandes dessinées créées en français, mais également celles qui sont traduites de l'américain. S'ils consultaient la section « Bandes dessinées » d'un journal québécois typique, ils ou elles pourraient bien y retrouver sous étiquette française plusieurs personnages familiers, et, s'ils entraient dans un kiosque à journaux du Québec, tomber sur l'édition française de leur B.D. préférée. C'est ce qu'Andy a découvert. Au début du film, nous le voyons lire **Life with Archie** ; la dernière image du dernier épisode le montre en train de se délecter cette fois des **Aventures d'Archie**. Vous voudrez peut-être vous procurer à l'intention de vos élèves des exemplaires de bandes dessinées en français, à lire pendant ou en dehors des heures de classe.

4. TRANSCRIPTION DU DIALOGUE DU FILM

La transcription du dialogue du film peut être photocopiée et distribuée aux élèves selon le besoin.

La Leçon d'anglais

Andy Même si j'ai manqué mon train, même si on m'a publiquement traité de voleur et pourchassé, même si la valise de Françoise n'était pas celle de Françoise, j'ai retrouvé Françoise et j'ai fait connaissance avec sa famille. Mes parents sont maintenant rassurés et je pense que Françoise est vraiment une très jolie fille.

SECTION 1

Mélanie Tu as l'air d'aimer ça les petits rouquins

Françoise Franchement ! C'est plutôt toi qui a l'air d'aimer ça.

Mélanie Je te trouve pas mal sur la défensive pour une fille qui n'est pas intéressée... En tout cas, c'est ton invité... C'est toi qui fais la vaisselle.

Françoise Je te ferai remarquer que c'est à ton tour.

Monsieur Desrochers Mélanie, c'est à ton tour de faire la vaisselle.

Mélanie Ce n'est pas juste, il y avait plus de monde que d'habitude.

Monsieur Desrochers Mélanie...

Andy C'est O.K., Monsieur Desrochers
Je fais la... dishes.

Mélanie Vaisselle !

Andy Oui, vaisselle.

Françoise Moi, je vais l'aider.

Mélanie Moi aussi d'abord, je fais la vaisselle !

Hubert Moi aussi !... Moi aussi !

Monsieur Desrochers Bon ! Faites donc comme vous voulez.

SECTION 2

- Hubert** Andy, arrête de bouger !
- Françoise** Hubert, il est temps d'aller au lit.
- Hubert** Je n'ai pas fini mon dessin !
- Françoise** Tu le finiras demain.
- Hubert** Si tu ne bougeais pas aussi !...
- Mélanie** Moi, je trouve que ça te ressemble...
- Hubert** Ah ! oui ?
- Françoise** Bonne nuit, Hubert. N'oublie pas de te brosser les dents !
Mélanie, tu es sûre que le bruit de la télé ne te dérange pas pour lire ?
- Mélanie** Non, non, c'est correct.
- Françoise** Tu n'avais pas une composition à faire en français pour demain...
- Mélanie** Je l'ai finie. Ça s'intitule « Un Anglais perdu dans Montréal ». Veux-tu la lire ?
- Françoise** Laisse faire.

SECTION 3

- Françoise** Attendais-tu quelqu'un ?
- Mélanie** Non.
- Madame Desrochers** Les filles, allez répondre à la porte, je suis occupée au téléphone !
- Françoise** Mélanie, maman veut que tu ailles répondre.

Mélanie Elle a dit : les fillesO.K., O.K., c'était juste une blague.

Andy Tu... aimer les films... western ?

Françoise Non. Et toi ?

Andy Non, je aime pas.

Mélanie Françoise !... Il y a de la visite pour toi !

Françoise De la visite ?...

Andy C'est quoi, de la visite ?

Sylvain Est-ce que j'arrive trop tôt ?

Françoise Sylvain ! Mais qu'est-ce que tu fais ici ?

Sylvain On devait étudier notre examen d'anglais ce soir.

Françoise Ah !, zut ! J'avais complètement oublié !

Mélanie Sylvain, je te présente Andy. Andy, je te présente Sylvain. Il est anglais. Il va vous aider à étudier votre examen. N'est-ce pas Françoise ?

SECTION 4

Madame Desrochers C'est donc bien silencieux, dans la maison, tu ne trouves pas ?

Andy Grades, I am worried about. Worried, use the word worried.

Françoise I worried about my dog.

Sylvain Your dog ? My dog is huge.

Andy Huge...

Mélanie Huge, is the boat of my father.

Andy Your father's boat is huge. Boat...

SECTION 5

**Monsieur De la
Durantaye**

Ma valise...Où est ma valise ?

Le commis

C'est un jeune homme qui l'a rapportée. Il m'a dit que vous l'aviez oubliée dans le train.

**Monsieur De la
Durantaye**

Impossible ! Je n'oublie jamais rien, moi, monsieur.
Mon taste-vin... Ma décoration... Ma décoration de l'Ordre des Chevaliers du taste-vin... « Merci très beaucoup, Andy. »

SECTION 6

Mélanie

Ne descends surtout pas du train avant Halifax.

Andy

No way !

Françoise

I am very... pleased to... know you.

Andy

Me too. Je envoie à toi...lettre en français, O.K. ? Et je envoyer ta chandail par le poste !

Françoise

Ton chandail.

Andy

Ce n'est pas mon chandail, c'est ton chandail.

Le contrôleur

En voiture !

Françoise

Bye.

Andy

Bye.

5. EXERCICES

Les exercices qui suivent peuvent être photocopiés et distribués aux élèves selon le besoin.

EXERCISE 1

The following questions will test your general understanding of the events in the episode. Answer them on your own after viewing.

1. Qui fait la vaisselle ?

___Andy ___Mélanie ___Françoise ___Hubert ___Tous

2. Qui trouve Andy de son goût ?

___Mélanie ___Françoise ___Les deux

3. Que fait chacune des personnes suivantes avant l'arrivée de Sylvain ?

Françoise _____

Andy _____

Mélanie _____

Hubert _____

3. Qui répond à la porte ?

___Mélanie ___Françoise ___Hubert ___Madame Desrochers

5. Qui est Sylvain ? _____

6. Qui a prêté un chandail à Andy ?

___Sylvain ___Hubert ___Monsieur Desrochers

___Mélanie ___Françoise ___Madame Desrochers

EXERCISE 2

Read the following statements and indicate whether they are true or false.

	VRAI	FAUX
1. Mélanie dit que Françoise aime Andy.	_____	_____
2. Mélanie veut faire la vaisselle avec Hubert.	_____	_____
4. Monsieur Desrochers dit à Françoise que c'est à son tour de faire la vaisselle.	_____	_____
4. Mélanie dit qu'il y a trop de vaisselle à laver.	_____	_____
5. Andy demande à Hubert de faire la vaisselle avec lui.	_____	_____

EXERCISE 3

The episode begins with the following exchange between Mélanie and Françoise. Who or what are they talking about ? Underline the words that justify your answers.

Mélanie : Tu as l'air d'aimer ça les petits rouquins...

Françoise : Franchement ! C'est plutôt toi qui as l'air d'aimer ça.

Mélanie : Je te trouve pas mal sur la défensive pour une fille qui n'est pas intéressée...
En tout cas, c'est ton invité.

EXERCISE 4

Look at the script for the first section of the film and answer the following questions.

1. a) Au début de l'échange, qui, selon Mélanie, doit faire la vaisselle ?

b) Quelles sont ses paroles exactes ?

2. a) Est-ce que Françoise croit que Mélanie a raison ?

b) Quelles sont, à ce sujet, ses paroles exactes ?

3. a) Qui, selon Monsieur Desrochers, doit faire la vaisselle ?

b) Quelles sont ses paroles exactes ?

4. a) Qu'arrive-t-il lorsque Andy dit qu'il va s'occuper de la vaisselle?

b) Quelles sont leurs paroles exactes ?

5. a) Est-ce que Monsieur Desrochers veut régler la question lui-même ?

b) Quelles sont ses paroles exactes ?

EXERCISE 5

You've been on holiday for two weeks with a group of friends. The cottage that you rented is a mess because you didn't do any of the usual chores. You're leaving today and you've got to do everything at once. Negotiate with your companions who is going to do what. Be ready to report to the class.

- A. Laver la vaisselle et les verres de deux semaines.
- B. Nettoyer les chaudrons de deux semaines.
- C. Passer l'aspirateur sur trois étages.
- D. Laver les draps de quatre lits et les serviettes.
- E. Ramasser les vêtements dans quatre chambres.
- F. Monter la vaisselle et les verres du sous-sol.
- G. Laver le plancher du sous-sol.
- H. Laver le plancher de la cuisine.
- I. Aller à l'épicerie pour refaire les provisions.
- J. Faire les quatre lits.
- K. Sortir les ordures ménagères.
- L. Nettoyer le comptoir et la table de la cuisine.
- M. Nettoyer les deux baignoires.
- N. Laver les deux cuvettes de toilette.
- O. Nettoyer les deux grands miroirs.
- P. Laver, plier et ranger les vêtements.

1re personne	2e personne	3e personne	4e personne
_____	_____	_____	_____
_____	_____	_____	_____
_____	_____	_____	_____
_____	_____	_____	_____
_____	_____	_____	_____
_____	_____	_____	_____

EXERCISE 6

Write an indirect request for each of the following situations. The situations are presented in English but your requests must be written in French.

1. You're at the movies and can't enjoy the film because some kids are making a lot of noise :

2. You're on your way home, but the school bully insists on blocking your way :

3. You want to be alone with your best friend, but your little brother insists on making a nuisance of himself :

4. You want to wrap your sister's Christmas gift, but she's always popping into your room :

5. You want to watch a movie on the VCR, but your father is watching a sports event on TV:
